

J-vague

vol.6

Hotel Linen

ABEÏCHI
Since 1936

C O N T E N T S

BED LINEN ベッドリネン	P.10~33	HIGH GRADE COTTON-Supima ハイグレードコットン-スーピマ HIGH GRADE COTTON-Xinjiang ハイグレードコットン-シンジャン COTTON 100 コットン 100 T/C 50/50-SR T/C 50/50-SR T/C 50/50-Jacquard T/C 50/50- ジャガード T/C 50/50 T/C 50/50 T/C STANDARD T/C スタンダード SHRINK-PROOF SHEETS 防縮シート FLAME-PROOF SHEETS 難燃シート SHEETS シーツ BED STYLE PATTERN ベッドスタイルパターン EMBROIDERY 刺しゅう加工 DUVET COVER SEWING STYLE デュベカバー縫製スタイル
GARNIER-THIEBAUT ガルニエ・ティエボーコレクション	P.34~37	BED LINEN ベッドリネン BATHROBE バスローブ
BATHROBE バスローブ	P.38~43	BATHROBE バスローブ CUSTOM MADE BATHROBE カスタムメイドバスローブ
WEAR ウェア	P.44~67	PAJAMAS パジャマ GOWN ガウン KNIT PAJAMAS ニットパジャマ SAMUE 作務衣 WEAR FABRIC ウェアファブリック CUSTOM MADE WEAR カスタムメイドウェア
YUKATA・HAORI 浴衣・羽織	P.68~83	YUKATA 浴衣 OBI 帯 HAORI 陣羽織・茶羽織 YUAMI 湯浴み着
TOWEL タオル	P.84~91	COLOR TOWEL カラータオル WHITE TOWEL ホワイトタオル BATH MAT バスマット BODY TOWEL ボディタオル FOOT MAT フットマット SPA MAT スパマット
WASHABLE SLIPPERS ウォッシュャブルスリッパ	P.92~95	WASHABLE SLIPPERS ウォッシュャブルスリッパ CUSTOM MADE SLIPPERS カスタムメイドスリッパ
CLEANING TOOL クリーニングツール	P.96	CLEANING TOOL リネンカート・リネンバッグ・拭き上げタオル・ランドリーネット

J-vague vol.6 Hotel Linen

ジェイ・ヴァーグ「ホテルリネン」カタログは
ベッドシート、タオル、ウェアなど客室用リネン全般を取り揃えた
コントラクトカタログです。
ゲストが上質で快適なホテルステイをしていただくための商品を
数多く取り揃えております。



寝装寝具、アメニティなどの別冊
「J-vague vol.6 Hotel Equip」カタログもございます。



HOTEL

快適なホテルステイに。

充実したホテルステイのための寝具・ウェア、ホスピタリティ溢れるアメニティーの数々をご紹介します。



① BED ベッド		
ベッドリネン (デュベカバー、シーツ)	Hotel Linen	P.10-35
ポリエステルデュベカバー	Hotel Equip	P.6-22
ベッドスプレッド	Hotel Equip	P.6-21、P.23
デュベ	Hotel Equip	P.40-47、P.59
ピロー	Hotel Equip	P.48-50、P.59
ベッドパッド	Hotel Equip	P.51、P.59
マットレストッパー・マットレスカバー	Hotel Equip	P.52-53、P.55
防水シーツ	Hotel Equip	P.53-54
ベッドスロー	Hotel Equip	P.6-21、P.24-37、P.39
クッション	Hotel Equip	P.6-21、P.28-39
ボトムスカート	Hotel Equip	P.6-19、P.28-35、P.37、P.39
ウェア・館内着	Hotel Linen	P.44-67
フットマット	Hotel Linen	P.89
ティッシュケース	Hotel Equip	P.91、P.93
ランプシェード	Hotel Equip	P.96-97

② BATH ROOM バスルーム		
バスタオル	Hotel Linen	P.86-88
フェイスタオル	Hotel Linen	P.86-88
バスマット	Hotel Linen	P.89
ポディタオル	Hotel Linen	P.89
ポディタオル ディスポーザブル	Hotel Equip	P.68-71
シャワーカーテン	Hotel Equip	P.64-67

③ WASH ROOM 洗面所		
バスローブ	Hotel Linen	P.36-43
ウォッシュタオル	Hotel Linen	P.88
ハンドタオル	Hotel Linen	P.86-87
ヘアバンド・ヘアターバン	Hotel Equip	P.71
シャワーキャップ	Hotel Equip	P.71
アメニティーポーチ	Hotel Equip	P.81-84、P.87、P.89-90
ドライヤーポーチ	Hotel Equip	P.86-89
バスケット	Hotel Equip	P.90、P.92
アメニティートレー	Hotel Equip	P.92-93
ダストボックス	Hotel Equip	P.92-93
ハンガー	Hotel Equip	P.94-95

④ ROOM ルーム		
クッション	Hotel Equip	P.6-21、P.28-39
スリッパ ウォッシュャブル	Hotel Linen	P.92-95
スリッパ ディスポーザブル	Hotel Equip	P.74-77、P.90
スリッパ レザー	Hotel Equip	P.78
サンダル・ソックス	Hotel Equip	P.78-79
バスケット	Hotel Equip	P.90、P.92
ダストボックス	Hotel Equip	P.92-93
ハンガー	Hotel Equip	P.94-95
ランプシェード	Hotel Equip	P.96-97
テーブルクロス・ナプキン	Hotel Equip	P.108
コースター	Hotel Equip	P.91、P.108
アクセサリ	Hotel Equip	P.104

⑤ CLOSET クローゼット		
バスローブ	Hotel Linen	P.36-43
収納ケース	Hotel Equip	P.59
毛布・ブランケット	Hotel Equip	P.60-63
バッグ	Hotel Equip	P.85、P.88、P.91-92、P.104
ランドリーバッグ	Hotel Equip	P.88-89
シューズポーチ	Hotel Equip	P.89
スーツカバー	Hotel Equip	P.89
ハンガーラック	Hotel Equip	P.90
ハンガー	Hotel Equip	P.94-95
傘	Hotel Equip	P.104

⑥ DESK デスク		
ティッシュケース	Hotel Equip	P.91、P.93
フェルトトレイ	Hotel Equip	P.91
PPトレイ	Hotel Equip	P.92
収納トレイ	Hotel Equip	P.92
ランプシェード	Hotel Equip	P.96-97
カフェラック	Hotel Equip	P.104

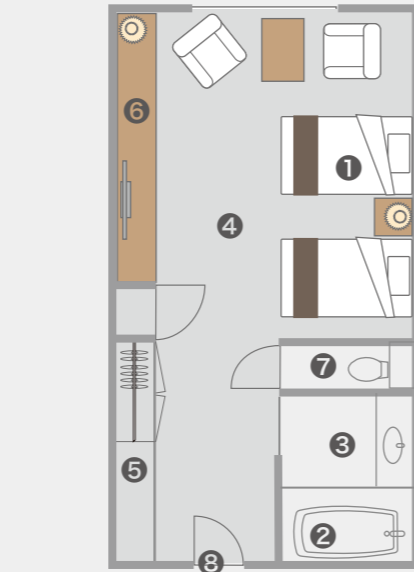

⑦ TOILET トイレ		
トイレトベーパーバッグ	Hotel Equip	P.88
トイレトベーパーボックス	Hotel Equip	P.93
ダストボックス	Hotel Equip	P.92-93

⑧ DOOR 扉		
ニューズペーパーバッグ	Hotel Equip	P.88-89

LOBBY ロビー		
クッション	Hotel Equip	P.6-21、P.28-39
ブランケット	Hotel Equip	P.62-63
レンタルバッグ	Hotel Equip	P.85、P.88、P.91-92、P.104
ランプシェード	Hotel Equip	P.96-97
傘	Hotel Equip	P.104
バゲージネット	Hotel Equip	P.105

CLEANING TOOL 清掃用品		
リネンバッグ	Hotel Linen	P.96
リネンカート	Hotel Linen	P.96
拭き上げタオル	Hotel Linen	P.96
ランドリーネット	Hotel Linen	P.96

※Hotel Linen は当カタログに掲載している商品のページです。
 ※Hotel Equip は別冊カタログ「J-vague vol.6 Hotel Equip」に掲載のページです。

RYOKAN

和をコンセプトにしたホテル・旅館に。

和の空間で、くつろぎのひとつをすそいでいただくために日本の心を大切にしたいアイテムをご紹介します。

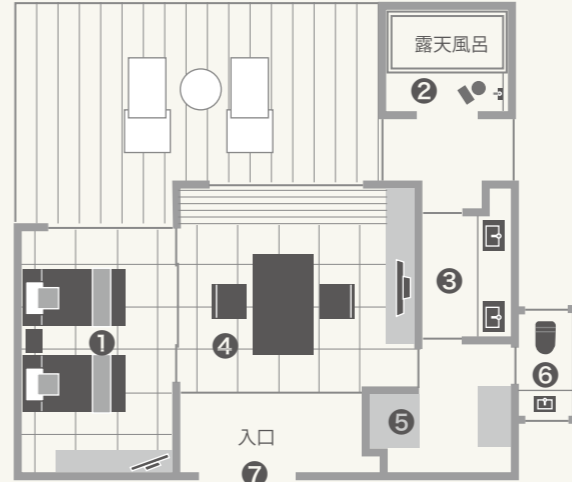

⑥ TOILET トイレ		
トイレトベーパーバッグ	Hotel Equip	P.88
トイレトベーパーボックス	Hotel Equip	P.93
ダストボックス	Hotel Equip	P.92-93

⑦ ENTRANCE 入口		
スリッパ ウォッシュャブル	Hotel Linen	P.92-95
スリッパ ディスポーザブル	Hotel Equip	P.74-77、P.90
スリッパ レザー	Hotel Equip	P.78
サンダル・ソックス	Hotel Equip	P.78-79
ニューズペーパーバッグ	Hotel Equip	P.88-89

RESTAURANT レストラン・宴会場		
テーブルクロス	Hotel Equip	P.108
ナプキン	Hotel Equip	P.108
ランチョンマット	Hotel Equip	P.108
コースター	Hotel Equip	P.91、P.108
ウォッシュタオル	Hotel Linen	P.88
ハンドタオル	Hotel Linen	P.86-87
PPトレイ	Hotel Equip	P.92
座布団	Hotel Equip	P.98-101
のれん	Hotel Equip	P.102-103
クッション	Hotel Equip	P.6-21、P.28-39
ブランケット	Hotel Equip	P.62-63
ランプシェード	Hotel Equip	P.96-97
カフェラック	Hotel Equip	P.104

① BED ベッド		
ベッドリネン (デュベカバー、シーツ)	Hotel Linen	P.10-35
デュベ	Hotel Equip	P.40-47、P.59
ピロー	Hotel Equip	P.48-50、P.59
ベッドパッド	Hotel Equip	P.51、P.59
マットレストッパー・マットレスカバー	Hotel Equip	P.52-53、P.55
防水シーツ	Hotel Equip	P.53-54
ベッドスロー	Hotel Equip	P.6-21、P.24-37、P.39
クッション	Hotel Equip	P.6-21、P.28-39
ボトムスカート	Hotel Equip	P.6-19、P.28-35、P.37、P.39
フットマット	Hotel Linen	P.89
ティッシュケース	Hotel Equip	P.91、P.93
ランプシェード	Hotel Equip	P.96-97

② BATH ROOM バスルーム・大浴場		
バスタオル	Hotel Linen	P.86-88
フェイスタオル	Hotel Linen	P.86-88
バスマット	Hotel Linen	P.89
スパマット	Hotel Linen	P.90-91
ポディタオル	Hotel Linen	P.89
ポディタオル ディスポーザブル	Hotel Equip	P.68-71
サービスタオル	Hotel Equip	P.72-73
湯あみ着	Hotel Linen	P.83
バスケット	Hotel Equip	P.90、P.92
ダストボックス	Hotel Equip	P.92-93
のれん	Hotel Equip	P.102-103

③ WASH ROOM 洗面所		
ウォッシュタオル	Hotel Linen	P.88
ハンドタオル	Hotel Linen	P.86-87
ヘアバンド・ヘアターバン	Hotel Equip	P.71
シャワーキャップ	Hotel Equip	P.71
アメニティーポーチ	Hotel Equip	P.81-84、P.87、P.89-90
ドライヤーポーチ	Hotel Equip	P.86-89
バスケット	Hotel Equip	P.90、P.92
フェルトトレイ	Hotel Equip	P.91
アメニティートレー	Hotel Equip	P.92-93
ダストボックス	Hotel Equip	P.92-93

④ TATAMI ROOM 和室		
ベッドリネン (デュベカバー、シーツ)	Hotel Linen	P.10-35
デュベ	Hotel Equip	P.40-47、P.59
ピロー	Hotel Equip	P.48-50、P.59
敷布団	Hotel Equip	P.56-58
作務衣	Hotel Linen	P.55-58、P.61-63
浴衣	Hotel Linen	P.68-75
帯	Hotel Linen	P.76-77
足袋	Hotel Equip	P.73
巾着	Hotel Equip	P.82-84
扇子	Hotel Equip	P.83
温浴バッグ	Hotel Equip	P.85
収納トレイ	Hotel Equip	P.92
ティッシュケース	Hotel Equip	P.91、P.93
ダストボックス	Hotel Equip	P.92-93
ランプシェード	Hotel Equip	P.96-97
座布団	Hotel Equip	P.98-101
テーブルクロス・ナプキン・マット	Hotel Equip	P.108
コースター	Hotel Equip	P.91、P.108
アクセサリ	Hotel Equip	P.104

⑤ CLOSET クローゼット		
羽織	Hotel Linen	P.78-83
収納ケース	Hotel Equip	P.59
毛布・ブランケット	Hotel Equip	P.60-63
バッグ	Hotel Equip	P.85、P.88、P.91-92、P.104
ランドリーバッグ	Hotel Equip	P.88-89
シューズポーチ	Hotel Equip	P.89
スーツカバー	Hotel Equip	P.89
ハンガーラック	Hotel Equip	P.90
ハンガー	Hotel Equip	P.94-95
傘	Hotel Equip	P.104

LUXURY

優雅さと気品に満ちた空間、極上のおもてなしをコンセプトにした「LUXURY ～ラグジュアリー～」。

充実したホテルステイをしていただくための上質な寝具やウェア、アメニティーを集めたコレクションです。

- A** デュベカバー / カバー : JWHCC-017 サテン (Hotel Linen P.11)
デュベ : JWCM-020 DMダウンデュベ (Hotel Equip P.41)
シーツ / JWHCC-017サテン (Hotel Linen P.11)
ピロケース / カバー : JWHCC-017 サテン (Hotel Linen P.11)
ピロー : JWPL-037 ダウンピロー (Hotel Equip P.48)
ベッドスロー / JWBF-066 ナスカ 4317ワインレッド (Hotel Equip P.29)
JWBF-067 ラスティック 2176ワインレッド (Hotel Equip P.29)
クッション / カバー : JWBF-068 ジュエル 4320ホワイト (Hotel Equip P.29)
クッションヌード : JWNCS-001 (Hotel Equip P.38)
ボルスタークッション / カバー : JWBF-066 ナスカ 4317ワインレッド (Hotel Equip P.29)
クッションヌード : JWNCS-003 (Hotel Equip P.38)
ランプシェード / C.円柱タイプ ナスカ 4317ワインレッド (Hotel Equip P.97)
- B** ウェア / pajamas pattern C P-007 (Hotel Linen P.47)
ハンガー / JWHG-004 ハイクラス木製ハンガー (Hotel Equip P.95)
JWHG-006 サテンハンガー 2アイボリー (Hotel Equip P.95)
ランドリーバッグ / JWMG-015 ランドリーバッグ (Hotel Equip P.88)
シューズポーチ / JWPOU-020 不織布シューズポーチ ホワイト (Hotel Equip P.89)
- C** バスローブ / JWBR-016 バスローブ (Hotel Linen P.40)
バスタオル / サンホーキン綿今治製 2,000 匁 (Hotel Linen P.85)
フェイスタオル / サンホーキン綿今治製 440 匁 (Hotel Linen P.85)
ダストボックス / JWAMW-005 ダストボックス (Hotel Equip P.93)



RESORT

日常から離れた開放感、楽しさ、癒しをコンセプトにした
「RESORT ～リゾート～」。

リラックスしていただくための心地よいウェアやスリッパ、楽しいひとときを
演出するクッションやスロー、小物などを集めたコレクションです。

- A** デュベカバー / カバー : JWTCM-SR 別注9cmチェック (Hotel Linen P.17)
デュベ : JWCM-016 EFデュベ (Hotel Equip P.44)
ピロケース / カバー : JWTCM-005SR プレーン (Hotel Linen P.16)
ピロー : JWPL-034 半パイプEFピロー (Hotel Equip P.49)
ベッドスロー / JWBF-070 パナマ 4327ピール (Hotel Equip P.30)
ボトムスカート / JWBF-001 ハイサテン 63セピア (Hotel Equip P.35)
クッション / カバー : JWBF-021 トリシア 4046アクア (Hotel Equip P.31)
JWBF-072 ラフボーダー 2180リネンアイボリー (Hotel Equip P.30)
JWBF-070 パナマ 4327ピール (Hotel Equip P.30)
クッションヌード : JWNCS-001 (Hotel Equip P.38)
ウェア / gown pattern D G-010 (Hotel Linen P.53)
ランプシェード / A. プレーンタイプ パナマ 4327ピール (Hotel Equip P.97)
ティッシュボックス / JWAMW-003 ティッシュボックス(ハーフサイズ) 1ライトブラウン (Hotel Equip P.93)
- B** ディスパーザブルスリッパ / JWDS-016 ソフトパイルスリッパ (Hotel Equip P.76)
フットマット / JWFM-002 フットマット/サテンバンド (Hotel Linen P.89)
ぬいぐるみ / JWRAC-022 ぬいぐるみ (Hotel Equip P.104)
- C** バスローブ / JWBR-013 バスローブ (Hotel Linen P.38)
プールタオル / JWCBTC-002 バスタオル 26 ターコイズ 1200枚 (Hotel Linen P.87)
サンダル / JWSPS-001 EVAサンダル (Hotel Equip P.78)

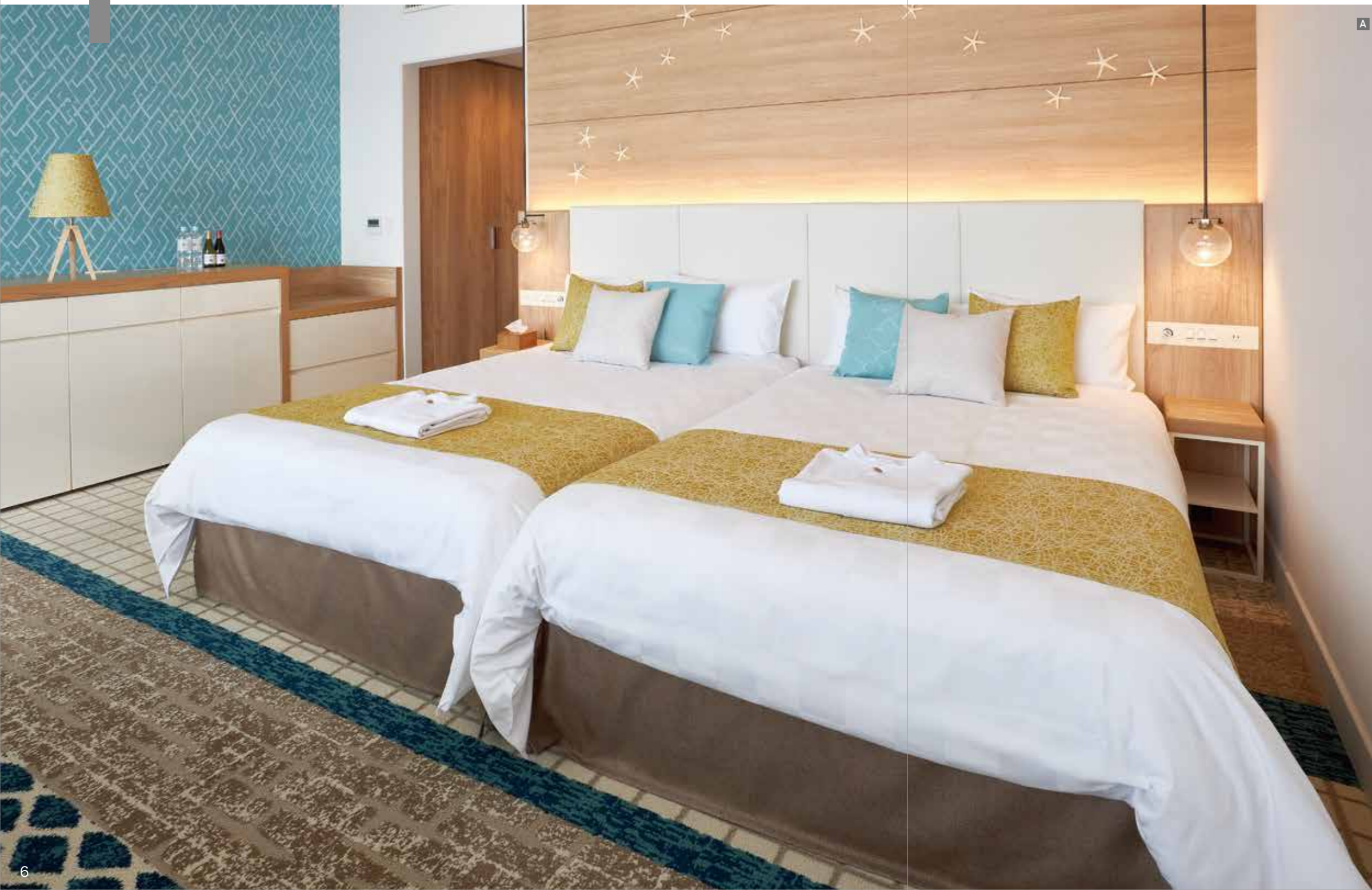

WA-STYLE

日本の文化、佇まい、安らぎをコンセプトにした
「WA-STYLE ～和スタイル～」。

旅館や和をコンセプトにしたホテルなど、おもてなしの心を大切にされるための
和のアイテムを揃えたコレクションです。

- A** 衣装かご / JWPP-004 収納トレー 2カーキ (Hotel Equip P.92)
浴衣 / JWYK-002 鹿の子絞り 1銀鼠(ギンネズ) 2紺(コン) (Hotel Linen P.70)
帯 / JWOB-006 プレーンニット帯 1ぎんねず・4こん (Hotel Linen P.76)
足袋 / JWTAB-002 湯めぐり足袋 2グレー (Hotel Equip P.73)
巾着 / JWPOU-201 鹿の子絞り 1銀鼠(ギンネズ) 2紺(コン) (Hotel Equip P.83)
サービスタオル / JWCRAT-002 200糸 総パイルタオル (Hotel Equip P.72)
扇子 / JWRAC-015 扇子 3鹿の子絞り紺(コン) (Hotel Equip P.83)
テーブルランナー / JWBF-079 扇子小紋 4335墨(スミ) (Hotel Equip P.37)
座布団 / カバー: JWZAB-040 扇子小紋 4335墨(スミ) (Hotel Equip P.98)
座布団ヌード: JWNZB-006 (Hotel Equip P.101)
- B** デュベカバー / カバー: JWTCJ-001 ハミヤク (Hotel Linen P.18)
デュベ: JWCM-004 DMダウンデュベ (Hotel Equip P.41)
ピロケース / カバー: JWCC-017 プレーン (Hotel Linen P.14)
ピロー: JWPL-009N 半パイプフェザーピロー (Hotel Equip P.48)
ベッドスロー / JWBF-079 扇子小紋 4334藤(フジ) (Hotel Equip P.37)
クッション / カバー: JWBF-079 扇子小紋 4334藤(フジ) (Hotel Equip P.37)
クッションヌード: JWNCS-001 (Hotel Equip P.38)
ポルスタークッション / カバー: JWBF-079 扇子小紋 4335墨(スミ) (Hotel Equip P.37)
クッションヌード: JWNCS-003 (Hotel Equip P.38)
ランプシェード / C. 円柱タイプ 扇子小紋 4335墨(スミ) (Hotel Equip P.97)
- C** 巾着 / JWPOU-502 松、JWPOU-301 マツバ×セイガイハ (Hotel Equip P.82)
アメニティトレー / JWPP-002 スクエアトレー 2カーキ (Hotel Equip P.92)
ポディタオル、ヘアバンド、シャワーキャップ (Hotel Equip P.68-71)
ダストボックス / JWPP-008 ダストボックス 2カーキ (Hotel Equip P.92)



BED LINEN

ゲストの滞在中に大切な睡眠をサポートするために重要なベッドリネン。高級超長綿コマ糸など、糸素材からデザイン・機能性・付加価値まで、お客様のニーズに合わせた豊富な商品をラインナップしております。



HIGH GRADE COTTON - Supima

■JWHCC-014 サテン/スーパーピマ使い

組 成：綿100% (コマ糸)
番 手：60/1×40/1
打 込：173×120 (300TC)
加 工：シルケット加工、サンフォライズ(防縮)加工



▶JWHCC-015 サテン/スーパーピマ使い

組 成：綿100% (コマ糸)
番 手：60/1×60/1
打 込：173×120 (300TC)
生地幅：196cm 232cm 252cm 315cm
加 工：シルケット加工、サンフォライズ(防縮)加工



■JWHCC-016 サテン/スーパーピマ使い

組 成：綿100% (コマ糸)
番 手：60/1×80/1
打 込：200×184 (400TC)
加 工：シルケット加工、サンフォライズ(防縮)加工



■JWHCC-017 サテン/スーパーピマ使い

組 成：綿100% (コマ糸)
番 手：80/1×100/1
打 込：200×255 (460TC)
加 工：シルケット加工、サンフォライズ(防縮)加工



スーパーピマコットン

スーパーピマとは、「Superior Pima (高級ピマ)」を略したものです。綿の育つ気候に最適な乾燥した暑いアメリカ南西部4州(アリゾナ・ニューメキシコ・カリフォルニア・テキサス)で採れる超長綿。品質がすべての点で平均以上に優れており、均斉度も良く天然の撚りと油分が多い(糸に粘りがある)という特質があります。特に柔軟性や耐久性、発色性に優れ、型崩れしにくいのが特徴。

※ピマとはピマ種という綿花の種類です。

▶JWHCC-010 サテン/新疆綿

組成：綿100%(コーマ系)
 番手：60/1×40/1
 打込：173×120 (300TC)
 生地幅：206cm 232cm 252cm 280cm 305cm 320cm
 加工：シルケット加工、サンフォライズ(防縮)加工



▶JWHCC-008 サテン/新疆綿

組成：綿100%(コーマ系)
 番手：60/1×60/1
 打込：200×184 (400TC)
 生地幅：275cm 315cm
 加工：シルケット加工、サンフォライズ(防縮)加工



▶JWHCC-006 サテン/新疆綿

組成：綿100%(コーマ系)
 番手：80/1×60/1
 打込：200×183 (400TC)
 生地幅：305cm
 加工：シルケット加工、サンフォライズ(防縮)加工



しんきょうめん
新疆綿

しんきょう
 新疆ウイグル自治区で栽培される超長綿。
 北緯44度に位置し砂漠地域に灌漑して栽培されています。
 晴れた日が多く日照時間が長い為、一日の寒暖の差が大きく
 綿の繊維が順調に成熟することで知られています。

▶JWHCC-021 2cmストライプ/新疆綿

組成：綿100%(コーマ系)
 番手：60/1×40/1
 打込：173×120 (300TC)
 生地幅：260cm
 加工：シルケット加工、サンフォライズ(防縮)加工



▶JWHCC-012 3cmストライプ/新疆綿

組成：綿100%(コーマ系)
 番手：60/1×40/1
 打込：173×120 (300TC)
 生地幅：215cm 275cm
 加工：シルケット加工、サンフォライズ(防縮)加工



▶JWHCC-007 バーク/新疆綿

組成：綿100%(コーマ系)
 番手：60/1×40/1
 打込：173×120 (300TC)
 生地幅：244cm 305cm
 加工：シルケット加工、サンフォライズ(防縮)加工



■JWHCC-022 サークル/新疆綿

組成：綿100%(コーマ系)
 番手：80/1×60/1
 打込：200×183 (400TC)
 加工：シルケット加工、サンフォライズ(防縮)加工





▶JWCC-017 プレーン

組 成：綿100%(コーマ系)
番 手：30/1×30/1
打 込：95×80 (180TC)
生地幅：203cm 228cm
加 工：シルケット加工

▶JWCC-003 プレーン

組 成：綿100%
番 手：40/1×40/1
打 込：110×90 (200TC)
生地幅：203cm 228cm 250cm 305cm
加 工：シルケット加工

▶JWCC-013 プレーン

組 成：綿100%(コーマ系)
番 手：40/1×40/1
打 込：110×90 (200TC)
生地幅：228cm 274cm 310cm
加 工：シルケット加工

▶JWCC-010 サテン

組 成：綿100%(コーマ系)
番 手：40/1×40/1
打 込：140×100 (240TC)
生地幅：232cm
加 工：シルケット加工



▶JWCC-015 1cmストライプ

組 成：綿100%(コーマ系)
番 手：40/1×40/1
打 込：140×100 (240TC)
生地幅：155cm
加 工：シルケット加工

▶JWCC-018 ダブルストライプ

組 成：綿100%(コーマ系)
番 手：40/1×40/1
打 込：140×110 (250TC)
生地幅：232cm
加 工：シルケット加工

▶JWCC-021 ラインチェック

組 成：綿100%(コーマ系)
番 手：40/1×40/1
打 込：140×100 (240TC)
生地幅：280cm
加 工：シルケット加工

▶JWCC-020 ドット

組 成：綿100%(コーマ系)
番 手：40/1×40/1
打 込：140×110 (250TC)
生地幅：274cm
加 工：シルケット加工

▶JWCC-019 ブロック

組 成：綿100%(コーマ系)
番 手：40/1×40/1
打 込：140×100 (240TC)
生地幅：206cm
加 工：シルケット加工

▶JWCC-016 6.5cmチェック

組 成：綿100%(コーマ系)
番 手：40/1×40/1
打 込：140×100 (240TC)
生地幅：254cm 275cm
加 工：シルケット加工

T/C 50/50 SR



▶JWTCM-005SR プレーン

組成：ポリエステル50% 綿50%(コーマ糸)
番手：40/1×40/1
打込：110×90 (200TC)
生地幅：203cm 228cm
加工：シルケット加工、SR(落汚)加工、
サンフォライズ(防縮)加工



▶JWTCM-004SR 0.2cmチェック

組成：ポリエステル50% 綿50%(コーマ糸)
番手：40/1×40/1
打込：140×100 (240TC)
生地幅：228cm
加工：シルケット加工、SR(落汚)加工、
サンフォライズ(防縮)加工



▶JWTCM-001SR 0.5cmストライプ

組成：ポリエステル50% 綿50%(コーマ糸)
番手：40/1×40/1
打込：140×100 (240TC)
生地幅：228cm
加工：シルケット加工、SR(落汚)加工、
サンフォライズ(防縮)加工



▶JWTCM-002SR 1cmストライプ

組成：ポリエステル50% 綿50%(コーマ糸)
番手：40/1×40/1
打込：140×100 (240TC)
生地幅：183cm 203cm 228cm 254cm
加工：シルケット加工、SR(落汚)加工、
サンフォライズ(防縮)加工



▶JWTCM-003SR 2cmストライプ

組成：ポリエステル50% 綿50%(コーマ糸)
番手：40/1×40/1
打込：140×100 (240TC)
生地幅：228cm
加工：シルケット加工、SR(落汚)加工、
サンフォライズ(防縮)加工



T/C 50/50 SR

JWTCMシリーズは200回洗濯試験を行い 寸法変化率 タテ約-5.5% ヨコ約0.7%を実現しました。
紡績から最終加工までこだわりを極めた逸品です。

※あくまで一例ですので、ご採用・ご検討の際は事前に洗濯試験していただく事をお勧めいたします。

- 特徴**
- ① ポリエステル/綿の混紡糸の綿はコーマ糸を使用。※1参照
 - ② シルケット加工(染色性の向上、光沢増、防縮、織物強度増)後、ポリエステル・綿それぞれに蛍光白染色をし、色相の均一性とグレーイング防止をしています。(ホワイト加工とも言われています。)
 - ③ SR(吸水・落汚)加工を施すことによって、生地に水分と洗剤が入り込み油分や汚れを落とし易くしています。※2,3参照
 - ④ ファイナルセット後、サンフォライズ機にて生地を前後から強制的に押し込み防縮加工を施しています。

※1 コーマ糸 combed yarn

JWTCMシリーズにはコーマ糸を使用しております。
コーマ糸とはcombという機械に通してカード糸(普通糸)についている余計な梳毛や未熟糸を取り除いた細番手高級糸のことを言います。
繊維の平行度が増して糸の強度が上がります。毛羽立ちが少なく、しなやかな光沢感と心地良い肌触りをお楽しみいただけます。

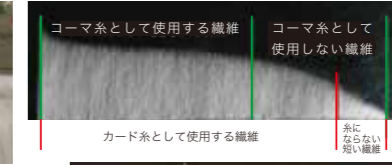

※2 吸水性 JIS L1907 バイレック法

- ① 試料からたて方向及びよこ方向に、200mm×25mmの試験片を採取します。
 - ② 試験片が垂直になるよう上端を固定して下端を水に浸漬させます。
 - ③ 10分間放置後、水が試験片内を上昇した高さを測定します。
- ※数値が高いほど優れています。

吸水性 (mm) JIS L1907 バイレック法		
	たて	よこ
綿 100% 60×40	111	93
T/C50/50 40×40	59	48
JWTCM	94	76

※3 油性汚れのSR試験 AATCC-130 洗濯条件IV

- 試験片にコーン油を5滴(約0.2ml)滴下し、その上にグラシン紙を置き、規定重量の重りを載せ、60秒間静置します。
重りとグラシン紙を取り除き、洗濯・乾燥処理(規定の操作)をします。
※等級判定は複数の試験官の目視による判定での平均を示しています。
最高等級は5級で数値が高いほど優れています。

油性汚れのSR試験 AATCC-130 洗濯条件IV	
綿 100% 60×40	2.8
T/C50/50 40×40	3.0
JWTCM	3.8

試験機関：一般財団法人ボークン品質検査機構



3 ブラック使用

▶JWTCM-006SR ピンストライプ

組成：ポリエステル65% 綿35%(コーマ糸)
番手：40/1×40/1
打込：130×82 (220TC)
生地幅：228cm
加工：シルケット加工、SR(落汚)加工、サンフォライズ(防縮)加工



2 ベージュ

1 ネイビー

3 ブラック

T/C 50/50 - Jacquard

▶JWTCJ-001 ハミヤク

組成：ポリエステル50% 綿50%(コマ糸)
番手：40/1×40/1
打込：140×100 (240TC)
生地幅：228cm
加工：シルケット加工、サンフォライズ(防縮)加工



葉脈のモチーフをモダンにアレンジ。
風にそよぐ爽やかなデザインが
空間に華やかさとインパクトを
与えてくれます。



▶JWTCJ-002 ラスティック

組成：ポリエステル50% 綿50%(コマ糸)
番手：40/1×40/1
打込：140×100 (240TC)
生地幅：228cm
加工：シルケット加工、サンフォライズ(防縮)加工



樹皮の様なラスティックなタッチを
繊細に表現しています。
洗練されたデザインはシックモダンな
インテリアアーティストに合うデザインと
なっています。



T/C 50/50 - Jacquard

▶JWTCJ-003 アラシヤマ

組成：ポリエステル50% 綿50%(コマ糸)
番手：40/1×40/1
打込：140×100 (240TC)
生地幅：228cm
加工：シルケット加工、サンフォライズ(防縮)加工



京都嵐山の竹林をイメージしたデザイン。
タテ流れに伸びのあるデザインをサテンで
表現することによって凛としたイメージに
仕上げました。
和モダンの空間におすすめです。



▶JWTCJ-004 セイガイハ

組成：ポリエステル50% 綿50%(コマ糸)
番手：40/1×40/1
打込：140×100 (240TC)
生地幅：228cm
加工：シルケット加工、サンフォライズ(防縮)加工



青海波を華やかにアレンジしました。
よく見ると一つ一つのモチーフを桜の花で
小紋を表現しています。





▶JWCTCH-006 プレーン

組 成：ポリエステル50% 綿50%(コーマ系)
番 手：40/1×40/1
打 込：110×90 (200TC)
生地幅：206cm 232cm 275cm 310cm
加 工：シルケット加工

▶JWCTCH-008 サテン

組 成：ポリエステル50% 綿50%(コーマ系)
番 手：40/1×40/1
打 込：140×100 (240TC)
生地幅：186cm 206cm 232cm 274cm 310cm
加 工：シルケット加工

▶JWCTCH-009 サテン

組 成：ポリエステル50% 綿50%(コーマ系)
番 手：60/1×40/1
打 込：173×120 (300TC)
生地幅：232cm 254cm 280cm
加 工：シルケット加工

▶JWCTCH-010 0.5cmストライプ

組 成：ポリエステル50% 綿50%(コーマ系)
番 手：40/1×40/1
打 込：140×100 (240TC)
生地幅：206cm 232cm 254cm
加 工：シルケット加工

▶JWCTCH-011 1cmストライプ

組 成：ポリエステル50% 綿50%(コーマ系)
番 手：40/1×40/1
打 込：140×100 (240TC)
生地幅：165cm 186cm 206cm 232cm 252cm 275cm
加 工：シルケット加工

▶JWCTCH-012 1cmストライプ

組 成：ポリエステル50% 綿50%(コーマ系)
番 手：60/1×40/1
打 込：173×120 (300TC)
生地幅：285cm
加 工：シルケット加工



▶JWCTCH-013 1.3cmストライプ

組 成：ポリエステル50% 綿50%(コーマ系)
番 手：40/1×40/1
打 込：140×100 (240TC)
生地幅：187cm
加 工：シルケット加工

▶JWCTCH-014 1.5cmストライプ

組 成：ポリエステル50% 綿50%(コーマ系)
番 手：40/1×40/1
打 込：140×100 (240TC)
生地幅：232cm
加 工：シルケット加工

▶JWCTCH-015 2cmストライプ

組 成：ポリエステル50% 綿50%(コーマ系)
番 手：40/1×40/1
打 込：140×100 (240TC)
生地幅：186cm 232cm
加 工：シルケット加工

▶JWCTCH-016 2.5cmストライプ

組 成：ポリエステル50% 綿50%(コーマ系)
番 手：40/1×40/1
打 込：140×100 (240TC)
生地幅：190cm 206cm 232cm 250cm
加 工：シルケット加工

▶JWCTCH-002 3cmストライプ

組 成：ポリエステル50% 綿50%(コーマ系)
番 手：40/1×40/1
打 込：140×100 (240TC)
生地幅：232cm
加 工：シルケット加工

T/C 50/50



▶JWCTCH-017 0.2cmチェック

組 成：ポリエステル50% 綿50%(コーマ糸)
番 手：40/1×40/1
打 込：140×100 (240TC)
生地幅：232cm 275cm
加 工：シルケット加工

▶JWCTCH-018 0.5cmチェック

組 成：ポリエステル50% 綿50%(コーマ糸)
番 手：40/1×40/1
打 込：140×100 (240TC)
生地幅：244cm
加 工：シルケット加工

▶JWCTCH-019 2.5cmチェック

組 成：ポリエステル50% 綿50%(コーマ糸)
番 手：40/1×40/1
打 込：140×100 (240TC)
生地幅：206cm 254cm
加 工：シルケット加工

▶JWCTCH-020 9cmチェック

組 成：ポリエステル50% 綿50%(コーマ糸)
番 手：40/1×40/1
打 込：140×100 (240TC)
生地幅：232cm 285cm
加 工：シルケット加工

T/C 50/50 - Jacquard

▶JWCTCH-021 ブロック

組 成：ポリエステル50% 綿50%(コーマ糸)
番 手：40/1×40/1
打 込：140×100 (240TC)
生地幅：232cm
加 工：シルケット加工

▶JWCTCH-022 ウェーブ

組 成：ポリエステル50% 綿50%(コーマ糸)
番 手：40/1×40/1
打 込：140×100 (240TC)
生地幅：232cm
加 工：シルケット加工

▶JWCTCH-023 リーフ

組 成：ポリエステル50% 綿50%(コーマ糸)
番 手：40/1×40/1
打 込：140×100 (240TC)
生地幅：232cm
加 工：シルケット加工

▶JWCTCH-024 コモン

組 成：ポリエステル50% 綿50%(コーマ糸)
番 手：40/1×40/1
打 込：140×100 (240TC)
生地幅：232cm
加 工：シルケット加工

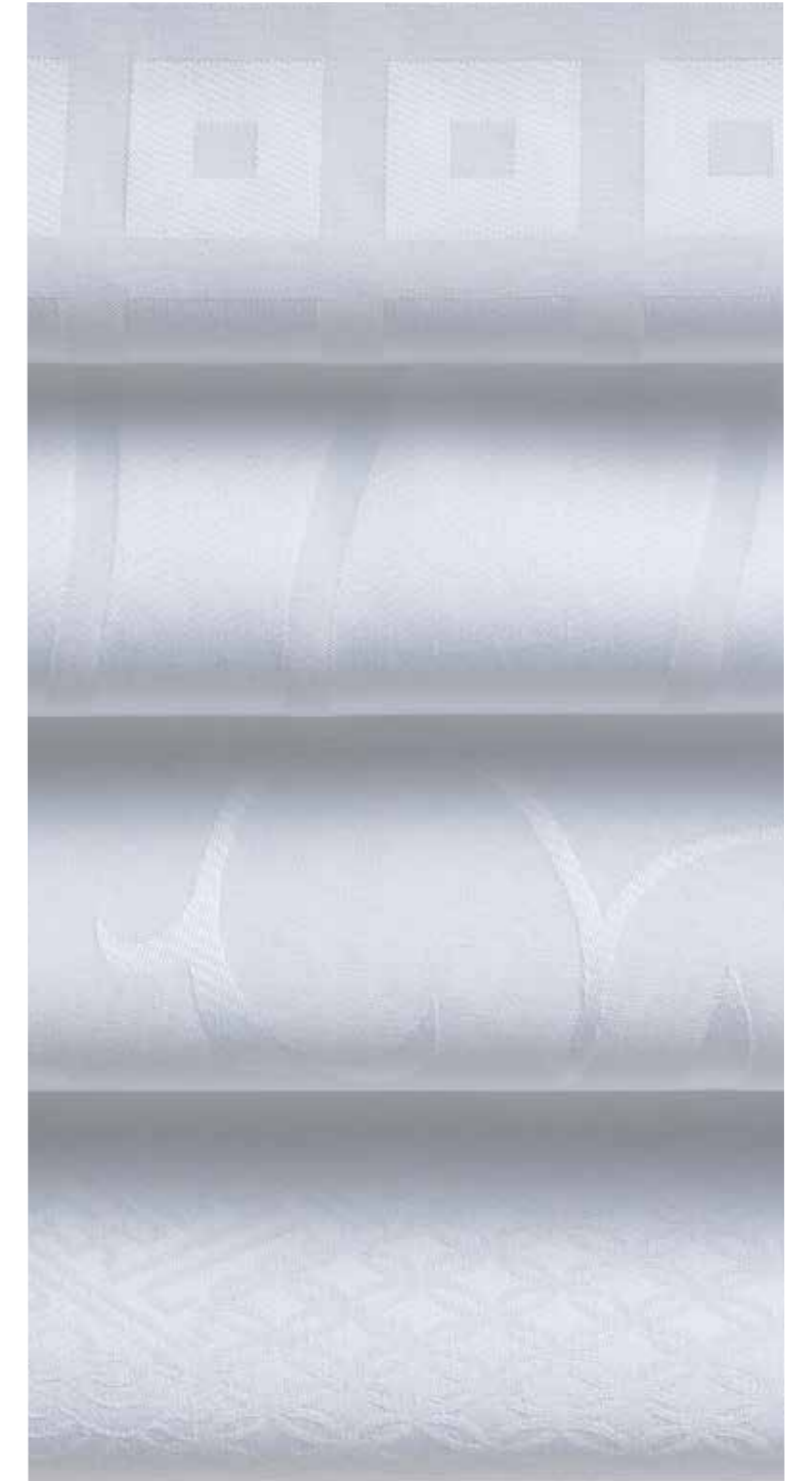



▶JWCTC-014 プレーン

組 成：ポリエステル30% 綿70%(コーマ糸)
番 手：40/1×40/1
打 込：110×90 (200TC)
生地幅：232cm 270cm
加 工：シルケット加工

▶JWCTC-039 サテン

組 成：ポリエステル30% 綿70%(コーマ糸)
番 手：40/1×40/1
打 込：140×100 (240TC)
生地幅：232cm 290cm
加 工：シルケット加工

▶JWCTC-044 サテン

組 成：ポリエステル20% 綿80%(コーマ糸)
番 手：40/1×40/1
打 込：140×110 (250TC)
生地幅：208cm 276cm
加 工：シルケット加工

▶JWCTC-034 0.4cmストライプ

組 成：ポリエステル40% 綿60%(コーマ糸)
番 手：40/1×40/1
打 込：140×100 (240TC)
生地幅：196cm 215cm 235cm 275cm
加 工：シルケット加工

▶JWCTC-035 1cmストライプ

組 成：ポリエステル30% 綿70%(コーマ糸)
番 手：40/1×40/1
打 込：140×100 (240TC)
生地幅：160cm 186cm 206cm 232cm 252cm
加 工：シルケット加工

▶JWCTC-036 1.5cmストライプ

組 成：ポリエステル30% 綿70%(コーマ糸)
番 手：40/1×40/1
打 込：140×100 (240TC)
生地幅：232cm
加 工：シルケット加工

▶JWCTC-037 2cmストライプ

組 成：ポリエステル30% 綿70%(コーマ糸)
番 手：40/1×40/1
打 込：140×100 (240TC)
生地幅：232cm
加 工：シルケット加工

▶JWCTC-038 2.5cmストライプ

組 成：ポリエステル30% 綿70%(コーマ糸)
番 手：40/1×40/1
打 込：140×100 (240TC)
生地幅：215cm 228cm 252cm
加 工：シルケット加工

▶JWCTC-002 3cmストライプ

組 成：ポリエステル30% 綿70%(コーマ糸)
番 手：40/1×40/1
打 込：140×100 (240TC)
生地幅：232cm
加 工：シルケット加工

▶JWCTC-045 ダブルストライプ

組 成：ポリエステル30% 綿70%(コーマ糸)
番 手：40/1×40/1
打 込：140×110 (250TC)
生地幅：210cm
加 工：シルケット加工





▶JWCTC-030 0.2cmチェック

組 成：ポリエステル30% 綿70%(コマ糸)
番 手：40/1×40/1
打 込：140×100 (240TC)
生地幅：252cm 274cm
加 工：シルケット加工

▶JWCTC-040 0.5cmチェック

組 成：ポリエステル30% 綿70%(コマ糸)
番 手：40/1×40/1
打 込：140×100 (240TC)
生地幅：232cm
加 工：シルケット加工

▶JWCTC-041 1.5cmチェック

組 成：ポリエステル30% 綿70%(コマ糸)
番 手：40/1×40/1
打 込：140×100 (240TC)
生地幅：232cm
加 工：シルケット加工

▶JWCTC-031 2.5cmチェック

組 成：ポリエステル30% 綿70%(コマ糸)
番 手：40/1×40/1
打 込：140×100 (240TC)
生地幅：232cm 274cm
加 工：シルケット加工

▶JWCTC-032 9cmチェック

組 成：ポリエステル30% 綿70%(コマ糸)
番 手：40/1×40/1
打 込：140×100 (240TC)
生地幅：232cm
加 工：シルケット加工

▶JWCTC-033 トリプルチェック

組 成：ポリエステル30% 綿70%(コマ糸)
番 手：40/1×40/1
打 込：140×100 (240TC)
生地幅：245cm 275cm
加 工：シルケット加工

▶JWCTC-026 1cmストライプ

組 成：ポリエステル30% 綿70%
番 手：34/1×34/1
打 込：130×80 (210TC)
生地幅：186cm 206cm 232cm 252cm
加 工：シルケット加工

▶JWCTC-043 1.5cmストライプ

組 成：ポリエステル30% 綿70%
番 手：34/1×34/1
打 込：130×80 (210TC)
生地幅：160cm 206cm 232cm 252cm
加 工：シルケット加工

▶JWCTC-027 2.5cmストライプ

組 成：ポリエステル30% 綿70%
番 手：34/1×34/1
打 込：130×80 (210TC)
生地幅：186cm 206cm 232cm 252cm
加 工：シルケット加工

▶JWCTC-028 2.5cmチェック

組 成：ポリエステル30% 綿70%
番 手：34/1×34/1
打 込：130×80 (210TC)
生地幅：232cm 254cm 275cm
加 工：シルケット加工

▶JWCTC-029 6.5cmチェック

組 成：ポリエステル30% 綿70%
番 手：34/1×34/1
打 込：130×80 (210TC)
生地幅：240cm
加 工：シルケット加工



SHRINK-PROOF SHEETS

防縮シート

▶JWFS-007 防縮シート

組成：ポリエステル30% 綿70%
番手：22.5/1×22.5/1
打込：64×61
加工：サンフォライズ(防縮)加工



糸から品質管理のされた防縮シートです。
30回洗濯試験を行い、寸法変化率 幅約-3% 長さ約-6%を実現しました。

※あくまでも一例ですので、ご採用・ご検討の際は
事前に洗濯試験していただく事をお勧めいたします。



FLAME-PROOF SHEETS

難燃シート

▶JWFS-008 難燃シート

組成：アクリル系30% 綿70%
番手：20/1×20/1
打込：60×60
生地幅：228cm
機能性：防炎品



ゲストの安全に配慮された難燃シートです。
公益財団法人日本防災協会の規定された
防災基準に合格した防災製品です。

自己消火性があります。
燃焼時に炭化するので、生地が溶けません。

着火したとき生地を炭化させ、燃え広がるのを防ぎます。



試験項目	試験体 No.	試験結果	試験方法
45*メセナミン法	炭化長 (cm)	1	防火製品性能試験基準 (防火製品認定委員会) 寝具類 ふとん類 側地類 (側地・敷布・カバー類)
		2	
		3	
		最大値	
		平均値	
		2.9	
		2.5	
		2.9	
		2.9	
		2.8	

評価基準炭化火長最大7.0cm以下平均5.0cm以下

試験機関：公益財団法人日本防災協会

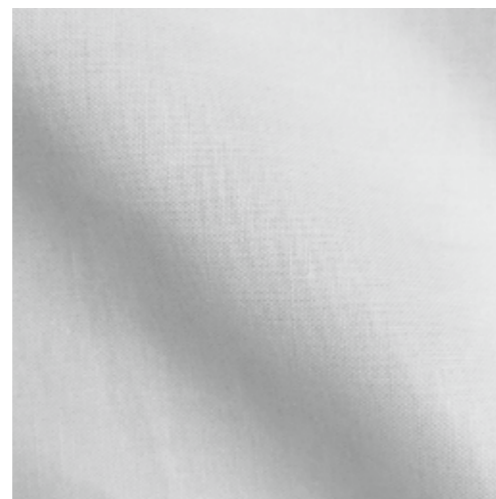

SHEETS

シート

▶JWFS-005 ポリエステルシート

組成：ポリエステル100%
生地幅：305cm

厚地

各種カバーの製作も承ります。

厚地ですがコットンライクな織物で
ピリングの起こりにくい繊維を
使用しております。



1 ホワイト

3 ベージュ

25 ネイビー



21 ワイン

22 チョコレート

23 ブラック

▶JWFS-002 フィットシート

組成：ポリエステル30% 綿70%
天地コーナー部分/ポリエステル100%

シートの交換をスピーディーに簡単に
セットできます。
ベッドメイキングの時間を大幅に軽減できます。



【裏面】



▶JWFS-009 フィットピロケース

組成：ポリエステル30% 綿70%

部分意匠登録済

外側と内側の両面使えるリバーシブル仕様です。
ピローを簡単にセットできるので、
ベッドメイキングの時間短縮に役立ちます。
お好みのサイズに合わせて製作します。



【裏面】



▶JWFS-004 ボックスシート

組成：ポリエステル30% 綿70%

ゴム入りボックスシートの製作を承ります。



STANDARD SHEETS

スタンダードシーツ



▶JWCSH-001 綿24ホワイト

組成：綿100%
番手：24/1×24/1
打込：68×63
生地幅：137cm 152cm 160cm
183cm 203cm 228cm
250cm 270cm 305cm

▶JWCSH-003 T/C22.5ホワイト

組成：ポリエステル30% 綿70%
番手：22.5/1×22.5/1
打込：64×61
生地幅：137cm 152cm 160cm
183cm 203cm 228cm
250cm 270cm 305cm

▶JWCSH-002 綿21ホワイト

組成：綿100%
番手：21/1×21/1
打込：60×58
生地幅：137cm 152cm 160cm 183cm
203cm 228cm 250cm 270cm

▶JWCSH-005 T/Cブロード

組成：ポリエステル65% 綿35%
番手：45/1×45/1
打込：110×76
生地幅：152cm 160cm 217cm



ライトベージュ

▶JWCSH-003 T/C22.5カラー

組成：ポリエステル30% 綿70%
番手：22.5/1×22.5/1
打込：64×61
生地幅：228cm

シーツ参考サイズ

種類	ベッドサイズ	シーツサイズ
和布団用 基準寝具用	90~100×200cm	137×260cm 160×280~300cm
シングル用	S 100×200cm	183×300~320cm
セミダブル用	SD 120×200cm	203×300~320cm
ダブル用	D 140×200cm	228×300~320cm
クイーン用	Q 160×200cm	270×300~320cm
キング用	K 180×200cm	270×300~320cm 305×300~320cm

ピロケース参考サイズ

41~43×68cm
45×80cm
51×90cm
55×90cm
60×100cm

包布参考サイズ

全包布 片面仕様	150×210cm
全包布 1本ステッチリバーシブル仕様	150×210cm
全包布 2本針リバーシブル仕様	150×210cm
TV型包布	150×210cm

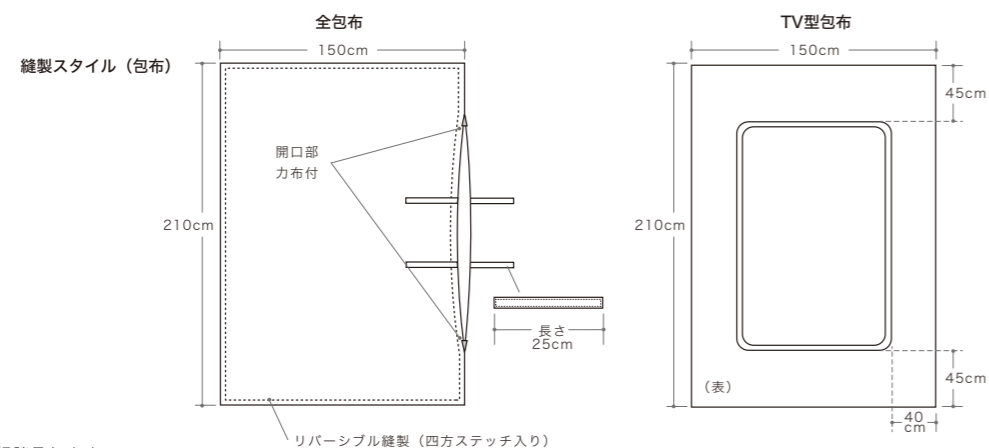

別注サイズ、別注色もご相談承ります。

リバーシブル縫製（四方ステッチ入り）

BED STYLE PATTERN

ベッドスタイルパターン



STYLE A

フット巻スタイル

参考サイズ
ベッドサイズ：W120×L200×MH20cm
デュベカバー：W190×L230cm
ベッドスロー：W195×L40cm



STYLE B

フット・サイド巻スタイル

参考サイズ
ベッドサイズ：W120×L200×MH20cm
デュベカバー：W200×L230cm
ベッドスロー：W180×L70cm



STYLE C-1

平行掛けスタイル

参考サイズ
ベッドサイズ：W120×L200×MH20cm
デュベカバー：W190×L220cm
ベッドスロー：W190×L60cm



STYLE C-2

平行掛けスタイル

参考サイズ
ベッドサイズ：W120×L200×MH20cm
デュベカバー：W190×L220cm
ベッドスロー：W195×L90cm

デュベカバーのご注文方法



ベッドスロー・ボトムスカートにつきましては弊社販売カタログ「J-vague Vol.6 Hotel Equip」をご参照ください。

EMBROIDERY

刺しゅう加工

(スクエア)



刺しゅう：C. ブルーグレー



A. ホワイト



B. イエローゴールド



C. ブルーグレー



D. マロンブラウン

(カーブ)



刺しゅう：B. シャンパンゴールド



A. パールグレー



B. シャンパンゴールド



C. カッパーゴールド



D. ネイビーグレー

P.11～P.30の生地より別注にてラインやロゴ刺しゅう加工を承ります。

DUVET COVER SEWING STYLE

デュベカバー縫製スタイル

A 縫製



手入れ穴



開口



拡大画像

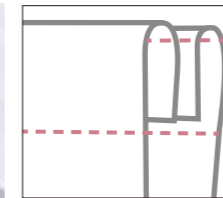

- ・図のように縫い代をあわせて縫い合わせています。
- ・縫い代の厚みがでないで端がフラットに仕上がります。

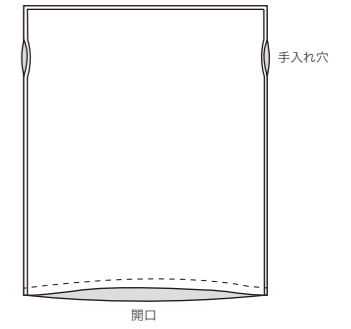

手入れ穴

開口

※横入れ式も同様

リバーシブル縫製でご指定のない場合は、A縫製となります。

B 縫製



手入れ穴

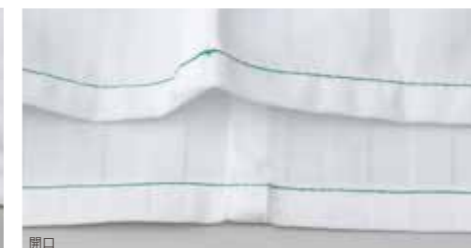

開口



拡大画像

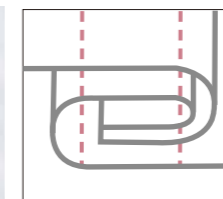

- ・縫い代に重なりが多くなるので、端部分が厚くなります。
- ・手入れ穴は切り込みを入れています。(かん止め)

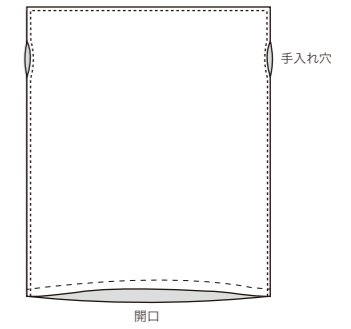

手入れ穴

開口

※横入れ式も同様

C 縫製



手入れ穴



開口



拡大画像

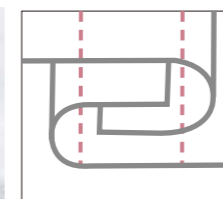

- ・アタッチメントを使用できるので折伏せの幅が均一になります。
- ・手入れ穴は最上部の位置となります。

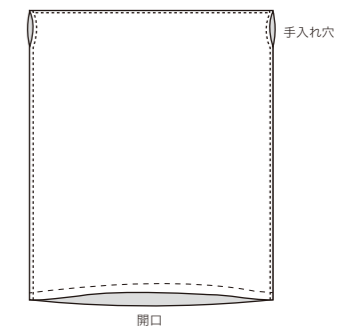

手入れ穴

開口

※横入れ式も同様



BED LINEN

フランス北東部ロレーヌのボージュ (Vosges) にある
創業1833年の歴史を持つメーカー、ガルニエ・ティエボー。
フランスが世界に誇る織物のひとつ“ジャガード織”の
最高峰のブランドであり、
世界の名だたるホテルで使用されています。



▶**GBL3001** スメラルド
組 成：綿100%
番 手：100/2×40/1
打 込：191×89 (500TC)
生地幅：320cm
加 工：シルケット加工



▶**GBL3002** スメラルド
組 成：綿100%
番 手：60/1×60/1
打 込：203×84 (300TC)
生地幅：305cm
加 工：シルケット加工



▶**GBL3003** ニース
組 成：綿100%
番 手：60/1×60/1
打 込：195×100 (300TC)
生地幅：294cm
加 工：シルケット加工

BATHROBE

ホテルという日常を超えた空間でのキーワードは
おもてなしとくつろぎ。
おもてなしの気持ちを含めてカタチにしたバスローブは
素材、スタイルにこだわったラインナップとなっております。



BATHROBE

バスローブ



●GBR-001 FLUFFY/フリュッフィー

組 成：ポリエステル45%(マイクロファイバー)
綿55%
サイズ：身丈120cm
仕 様：ヘチマ襟、セットイン、ポケット付き
重 量：約1,000g
ケース入数：8枚



●GBR-005 RIAD/リアド

組 成：綿100%
サイズ：身丈120cm
仕 様：フード、セットイン、箱ポケット付き
重 量：約900g
ケース入数：10枚



●GBR-006 LOUXOR/ルクソール

組 成：綿100% (シャーリング)
サイズ：身丈120cm
仕 様：ヘチマ襟、ラグラン、シームポケット付き
重 量：約1,300g
ケース入数：6枚



BATHROBE

バスローブ



●JWBR-013 バスローブ

組成：綿100%
 サイズ：身丈120cm
 仕様：ヘチマ襟、セットイン
 重量：約1,080g
 ケース入数：10枚

●JWBR-014 バスローブ

組成：綿100%
 サイズ：身丈120cm
 仕様：ヘチマ襟、セットイン、ポケット付き
 重量：約1,000g
 ケース入数：10枚



パイル



(表) プレーン

(裏) パイル

BATHROBE

バスローブ



●JWBR-015 バスローブ

組成：綿100%
 サイズ：身丈120cm
 仕様：ヘチマ襟、セットイン、ポケット付き
 重量：約1,000g
 ケース入数：10枚

●JWBR-018 バスローブ

組成：ポリエステル55%(マイクロファイバー)
 綿45%
 サイズ：身丈120cm
 仕様：ヘチマ襟、セットイン、ポケット付き
 重量：約1,000g
 ケース入数：10枚

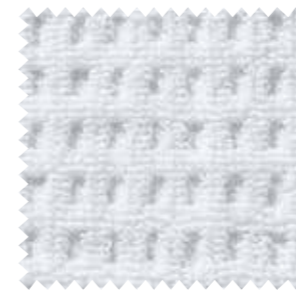

パイルワッフル



(表) マイクロファイバー

(裏) パイル

BATHROBE

バスローブ



●JWBR-016 バスローブ

組成：綿100%
サイズ：身丈120cm
仕様：ヘチマ襟、ラグラン
重量：約1,080g
ケース入数：10枚



シャーリング



●JWBR-017 バスローブ

組成：綿100%
サイズ：身丈130cm
仕様：ヘチマ襟、ラグラン、ポケット付き
重量：約2,000g
ケース入数：8枚



パイル

BATHROBE

バスローブ



●JWBR-019 バスローブ

組成：綿100%
サイズ：身丈120cm
仕様：ヘチマ襟、セットイン、ポケット付き
重量：約1,000g
ケース入数：10枚



(表) ワッフル



(裏) パイル



1 モカ

●JWBR-009 カラーパイルバスローブ

組成：綿100%
サイズ：身丈118cm
仕様：ヘチマ襟、ラグラン
重量：約1,000g
ケース入数：14枚



2 ブラウン



3 ブラック

CUSTOM MADE BATHROBE

カスタムメイドバスローブ

襟仕様

A ヘチマスタイル



B テーラードスタイル



C キモノスタイル



D フードスタイル



別注バスローブのご注文方法



CUSTOM MADE BATHROBE

カスタムメイドバスローブ

オプション



パイピング

パイピングはT/Cテープとサテンテープがあります。カラーが豊富なので、あらゆる生地に対応できます。光沢のあるサテンテープはエレガントな趣で高級感があります。どちらもパイピングは仕様・芯入り・芯なしタイプを選べます。



刺しゅう

オリジナルロゴ・ネーム・ラインをご指定の位置に刺しゅうにて承ります。



ライン刺しゅう



ロゴ刺しゅう

WEAR

ゆっくりと身体を休めてリラックスできる素材・パターン・スタイルにこだわったウェアシリーズ。
パジャマ・ガウン・ニットパジャマから作業衣まで、それぞれのパターンから更に生地・ボタン・
パイピングなどのカスタマイズを取り入れた豊富なスタイルをラインナップしております。

PAJAMAS

パジャマ

pajamas pattern A

P-001



生地: JWWF-009 ビケコード/1 ホワイト (P.59)
耐熱ボタン: φ18mm
パイピング: #6100 (芯入り)
ポケット付き



定番在庫商品

●JWWF-009S ビケコード

組成: ポリエステル65% 綿35%
サイズ: (トップス) 80cm
(パンツ) 95cm
仕様: パジャマスタイル、ポケット付き
ケース入数: 30セット

P-002



生地: JWWF-001 ミクロワッフル/4 ベージュ (P.56)
耐熱ボタン: φ18mm
パイピング: #1147 (芯入り)
ポケット付き

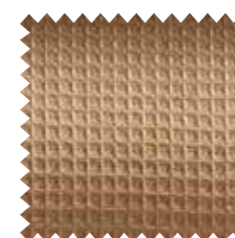

P-003



生地: JWWN-001 T/Cメッシュ/3 ネイビー (P.64)
耐熱ボタン: φ18mm
パイピング: #6100 (芯入り)
ポケット付き



PAJAMAS
パジャマ

pajamas pattern B

P-004



P-005



P-006



生地: JWWF-010 1cmストライプ/1 ホワイト (P.59)
パイピング: #6100 (芯入り)
ポケット付き



生地: (トップス)
JWWF-020 ハニー/1 ホワイト (P.62)
(パンツ)
JWWN-005 ニットミニワッフル/3 ネイビー (P.65)
パイピング: #1147 (芯入り)

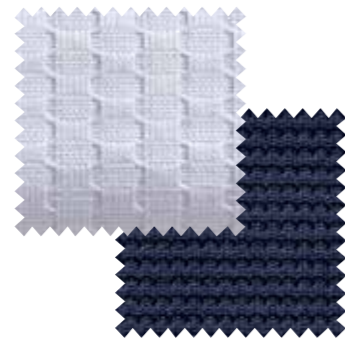

生地: (トップス)
JWWF-007 先染ミニワッフル/2 ブラウン (P.58)
(襟・パンツ)
JWWN-004 トリコット/4 ブラウン (P.64)
パイピング: #6100 (芯入り)

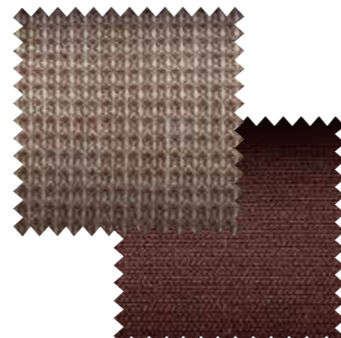

PAJAMAS
パジャマ

pajamas pattern C

P-007



P-008



P-009



生地: JWWF-002 ミニワッフル/1 ホワイト (P.56)
耐熱ボタン: φ18mm



生地: JWWN-006 ニットワッフル/3 グレー (P.65)
耐熱ボタン: φ18mm

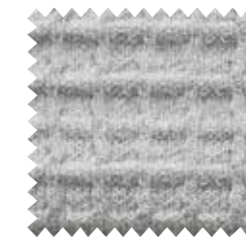

生地: (トップス)
JWWF-007 先染ミニワッフル/3 ブラック (P.58)
(襟・パンツ)
JWWN-004 トリコット/3 ブラック (P.64)
耐熱ボタン: φ18mm

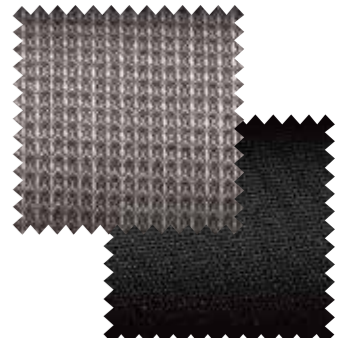

PAJAMAS
パジャマ

pajamas pattern D

P-010



生地: JWWF-016 ヘリンボン/1 ホワイト (P.61)
耐熱ボタン: φ18mm



P-011



生地: JWWF-007 先染ミニワッフル/1 パープル (P.58)
耐熱ボタン: φ18mm

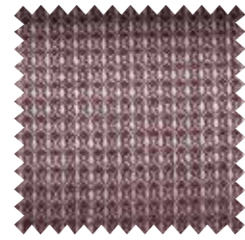

P-012



生地: (トップス)
JWTCM-006SR ピンストライプ/2 ベージュ (P.58)
(パンツ)
JWWN-005 ニットミニワッフル/4 ブラウン (P.65)
耐熱ボタン: φ18mm

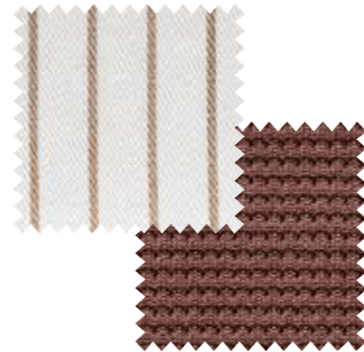

PAJAMAS
パジャマ

pajamas pattern E

P-013



生地: JWWF-015 二重ガーゼヘリンボン/1 ホワイト (P.61)
耐熱ボタン: φ15mm



P-014



生地: (トップス)
JWTCM-006SR ピンストライプ/3 ブラック (P.58)
(パンツ)
JWWN-004 トリコット/3 ブラック (P.64)
耐熱ボタン: φ15mm



P-015



生地: (トップス)
JWWF-008 ビケ/1 ホワイト (P.59)
(襟・パンツ)
JWWN-004 トリコット/3 ブラック (P.64)
耐熱ボタン: φ15mm



GOWN
ガウン

gown pattern A

G-001



生地: JWWF-003 32/2ラージワッフル/1 ホワイト(P.57)
耐熱ボタン: φ18mm
パイピング: #1147 (芯入り)

G-002



生地: JWWF-021 サッカーバイル/1 ホワイト(P.62)
耐熱ボタン: φ18mm
パイピング: #6100 (芯入り)

G-003



生地: JWWF-005 32/2ラージワッフル/5 ピンク(P.57)
耐熱ボタン: φ18mm
パイピング: #1147 (芯入り)



定番在庫商品

●JWWF-003S 32/2ラージワッフル

組成: ポリエステル65% 綿35%
サイズ: 身丈120cm
仕様: ガウンスタイル
ケース入数: 40枚



GOWN
ガウン

gown pattern B

G-004



生地: JWWF-001 ミクロワッフル/1 ホワイト(P.56)
耐熱ボタン: φ18mm
パイピング: #1147 (芯入り)
ポケット付き

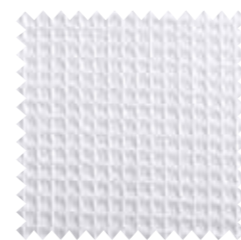

G-005



生地: JWWN-005 ニットミニワッフル/3 ネイビー(P.65)
耐熱ボタン: φ18mm
パイピング: #1147 (芯入り)
ポケット付き



G-006



生地: JWWF-014 2重ガーゼヘリンボン/1 ホワイト (P.61)
(ポケット)
JWTCM-006SR ピンストライプ/3 ブラック (P.58)
耐熱ボタン: φ18mm
パイピング: #1147 (芯入り)
ポケット付き



GOWN
ガウン

gown pattern C

G-007



生地: JWWF-019 トリプルチェック/1 ホワイト (P.62)
耐熱ボタン: φ18mm
パイピング: #6100 (芯なし)



G-008



生地: JWTCM-006SR ピンストライプ/1 ネイビー (P.58)
耐熱ボタン: φ18mm
パイピング: #1147 (芯なし)



G-009



生地: JWWF-016 ヘリンボン/4 トープ (P.61)
耐熱ボタン: φ18mm
パイピング: #1147 (芯なし)

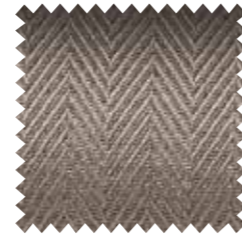

GOWN
ガウン

gown pattern D

G-010



生地: JWWN-006 ニットワッフル/1 ホワイト (P.65)
耐熱ボタン: φ18mm



G-011



生地: JWWF-017 先染め2重ガーゼヘリンボン/1 ネイビー (P.61)
耐熱ボタン: φ18mm
配色ステッチ



G-012



生地: JWWN-003 プレーンニット/3 グレー (P.64)
(襟・前立・ポケット)
JWWN-004 トリコット/3 ブラック (P.64)
耐熱ボタン: φ18mm
ポケット付き



KNIT PAJAMAS

ニットパジャマ

knit pattern A

knit pattern B

knit pattern C



生地: JWWN-001 T/Cメッシュ/3 ネイビー (P.64)
(アクセント)
JWWN-002 メッシュ/3 クリーム (P.64)
ポケット付き



生地: (トップス)
JWWN-004 トリコット/4 ブラウン (P.64)
(パンツ・アクセント)
JWWN-004 トリコット/3 ブラック (P.64)
ポケット付き



生地: JWWN-003 プレーンニット/3 グレー (P.64)
(アクセント)
JWWN-004 トリコット/3 ブラック (P.64)
ポケット付き



SAMUE

作務衣

samue pattern A

S-001

S-002



生地: JWWF-022 市松/1 ベージュ (P.62)
耐熱ボタン: φ18mm
パイピング: #1147 (芯なし)
ポケット付き



生地: JWWF-024 つむぎ/6 ネイビー (P.63)
パイピング: #1147 (芯なし)
ポケット付き



WEAR FABRIC



▶JWWF-001 ミクロワッフル
組 成：ポリエステル65% 綿35%

1 ホワイト

3 ライトベージュ

4 ベージュ

▶JWWF-002 ミニワッフル
組 成：ポリエステル65% 綿35%

1 ホワイト

2 オフホワイト

3 ブラウン

WEAR FABRIC



▶JWWF-003 32/2ラージワッフル
組 成：ポリエステル65% 綿35%

1 ホワイト

▶JWWF-004 32/2ラージワッフル
組 成：ポリエステル65% 綿35%

3 ベージュ

▶JWWF-005 32/2ラージワッフル
組 成：ポリエステル65% 綿35%

4 グレー

5 ピンク

6 ブラウン

▶JWWF-006 32/2ビッグワッフル
組 成：ポリエステル65% 綿35%

1 ホワイト



▶JWTCM-006SR ピンストライプ
 組 成：ポリエステル65% 綿35%(コーマ糸)
 機能性：SR(落汚)加工品、サンフォライズ(防縮)加工品

2 ベージュ



1 ネイビー

3 ブラック

▶JWWF-007 先染ミニワッフル
 組 成：ポリエステル65% 綿35%

3 ブラック

2 ブラウン

1 パープル

▶JWWF-008 ピケ
 組 成：ポリエステル65% 綿35%

1 ホワイト

2 オフホワイト

▶JWWF-009 ピケコード
 組 成：ポリエステル65% 綿35%

1 ホワイト

▶JWTCM-001SR 0.5cmストライプ
 組 成：ポリエステル50% 綿50%(コーマ糸)
 機能性：SR(落汚)加工品、サンフォライズ(防縮)加工品



1 ホワイト

▶JWWF-010 1cmストライプ
 組 成：ポリエステル65% 綿35%

1 ホワイト

▶JWTCM-002SR 1cmストライプ
 組 成：ポリエステル50% 綿50%(コーマ糸)
 機能性：SR(落汚)加工品、サンフォライズ(防縮)加工品



1 ホワイト



WEAR FABRIC



▶JWWF-011 1cmストライプ (綾織)
組 成：ポリエステル65% 綿35%

1 ホワイト

3 クリーム

▶JWWF-012 1.4cmストライプ
組 成：ポリエステル65% 綿35%

2 オフホワイト

▶JWTCM-003SR 2cmストライプ
組 成：ポリエステル50% 綿50%(コーマ糸)
機能性：SR(落汚)加工品、サンフォライズ(防縮)加工品

1 ホワイト



▶JWWF-013 21ストライプ
組 成：ポリエステル65% 綿35%

2 オフホワイト

WEAR FABRIC



▶JWWF-014 2重ガーゼヘリンボン
組 成：綿100%

1 ホワイト

▶JWWF-015 2重ガーゼヘリンボン
組 成：ポリエステル50% 綿50%

1 ホワイト

▶JWWF-016 ヘリンボン
組 成：ポリエステル65% 綿35%(コーマ糸)

1 ホワイト

3 ライトグレー

4 トープ

▶JWWF-017 先染2重ガーゼヘリンボン
組 成：ポリエステル65% 綿35%

1 ネイビー

WEAR FABRIC



▶JWWF-018 フランス綾

組 成：綿100%

3 クリーム

■JWWF-019 トリプルチェック

組 成：ポリエステル65% 綿35%

1 ホワイト

▶JWTCM-004SR 0.2cmチェック

組 成：ポリエステル50% 綿50%(コマ糸)
機能性：SR(落汚)加工品、サンフォライズ(防縮)加工品

1 ホワイト



▶JWWF-020 ハニー

組 成：ポリエステル65% 綿35%

1 ホワイト

▶JWWF-021 サッカーパイル

組 成：綿100%

1 ホワイト

▶JWWF-022 市松

組 成：ポリエステル65% 綿35%

1 ベージュ

2 ライトグレー

3 ブラック

WEAR FABRIC

▶JWWF-023 バニラン

組 成：ポリエステル65% 綿35%

3 グレージュ

4 レンガ

▶JWWF-024 つむぎ

組 成：ポリエステル65% 綿35%

3 ベージュ

4 コーラル

5 グリーン

6 ネイビー



WEAR FABRIC - Knit



▶JWWN-001 T/Cメッシュ
組 成：ポリエステル65% 綿35%

3 ネイビー

▶JWWN-002 メッシュ
組 成：ポリエステル100%

3 クリーム

4 ブラウン

▶JWWN-003 プレーンニット
組 成：ポリエステル65% 綿35%

3 グレー

▶JWWN-004 トリコット
組 成：ポリエステル80% 綿20%

3 ブラック

4 ブラウン

WEAR FABRIC - Knit

▶JWWN-005 ニットミニワッフル
組 成：ポリエステル100%

3 ネイビー

4 ブラウン

▶JWWN-006 ニットワッフル
組 成：ポリエステル60% 綿40%

1 ホワイト

3 グレー

▶JWWN-007 リブニット
組 成：ポリエステル100%

3 クリーム

4 ブラウン



CUSTOM MADE WEAR

カスタムメイドウェア

使用生地は当カタログP.56~65のウェアファブリックよりお選びください。

1. 襟

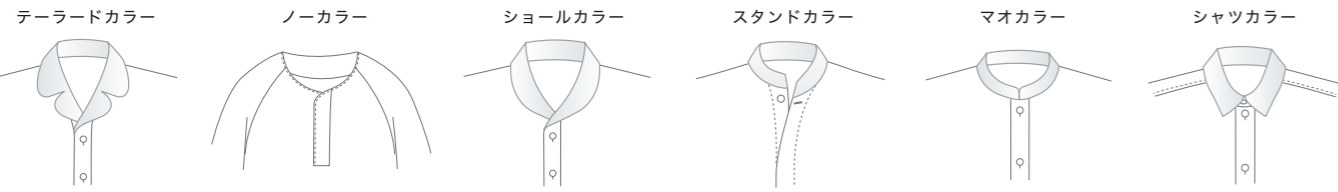

2. 袖口と裾

袖口・パンツ裾

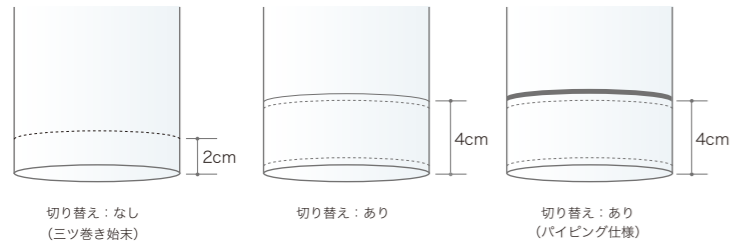

トップス裾

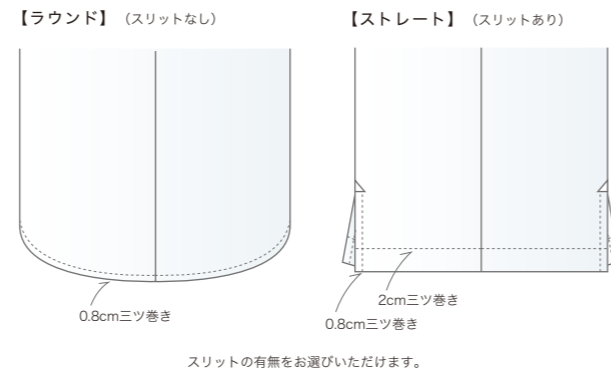

3. ポケット

折り返し部にバイピング付きも可能です。

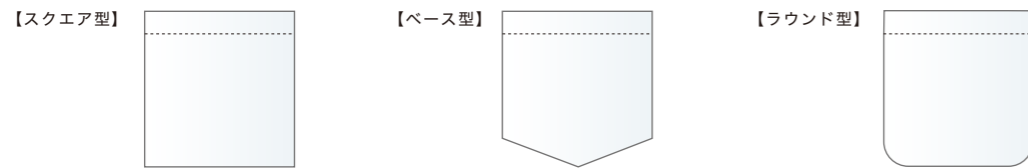

4. アクセントパーツ

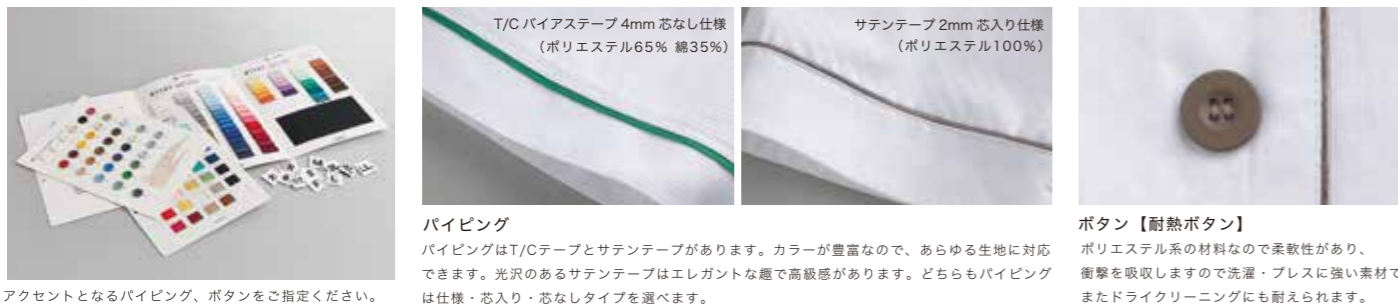

5. 刺しゅう・サイズ表示

刺しゅう オリジナルロゴ・ネーム・ラインをご指定の位置に刺しゅうにて承ります。



サイズ表示ラベル



・襟付けより1.5cm下に白地に黒文字のサイズネーム (3×3cm) を縫い付けております。
・別注ラベルやサイズ識別カラーチップの縫い付けも承ります。

CUSTOM MADE WEAR

カスタムメイドウェア

6. パジャマパンツ



MODELLING STUDIO

当社では、お客様のご要望に応じて試作品提案、パターンナーによる型紙制作から納品までトータル管理いたしております。



STEP1 HEARING
打ち合わせ
お客様との打ち合わせ。ご要望・条件等を伺います。

STEP2 PRESENTATION
STYLE FABRIC COLOR
スタイル・生地・色等の提案
お客様のご要望に沿ってスタイルプラン、生地サンプル等を提案、ご覧いただけます。

STEP3 PATTERN
サンプルの製作
スタイルと①～⑥の打ち合わせを元にパターン・仕様書の作成。

STEP4 CHECK
確認
試作サンプル到着後、洗濯試験を行い収縮・着用感などを確認。細部のチェックを行い変更や修正点を最終確認。

STEP5 ORDER
発注 受注後、パターン・仕様書を修正し、生地・副資材を縫製工場へ投入。

STEP6 PRODUCE・DELIVERY
縫製・納品 当社海外縫製工場にて裁断・縫製 → 納品
尚、リピート生産に備えて、パターン・仕様書は長期間保存管理いたします。

YUKATA

日本の伝統的なモチーフや手法などからインスピレーションされた浴衣コレクション。
 モダンなデザインを中心に一部の商品ではお揃いの巾着、扇子もラインナップしております。
 浴衣と小物でコーディネートされた装いは空間をスタイリッシュに演出してくれます。



YUKATA

浴衣

▶JWYK-001 麻の葉紋り

組 成：ポリエステル30% 綿70%
 サイズ：P.75 標準浴衣サイズ表参照
 共通柄グッズにつきましては、
 「J-Vague Vol.6 Hotel Equip」P.83を
 ご参照ください。

古典的な麻の葉紋りをモダンにデザイン。
 紋りの自然な表情が繊細にプリントされたテクスチャー感のある浴衣生地です。



1 黄金 (コガネ)

帯：JWOB-005
 菱ニット帯4こげちゃ (P.77)



2 青鼠 (アオネズ)

帯：JWOB-005
 菱ニット帯1のうこん (P.77)

共通柄グッズ
 1 黄金 (コガネ)

共通柄グッズ
 2 青鼠 (アオネズ)



YUKATA

浴衣

▶JWYK-002 鹿の子絞り

組 成：ポリエステル30% 綿70%
 サイズ：P.75 標準浴衣サイズ表参照
 共通柄グッズにつきましては、
 「J-Vague Vol.6 Hotel Equip」P.83を
 ご参照ください。

伝統的な絞りの表情を細部にわたって織細にプリントで表現しています。
 見る角度によって色の深みを感じる味わい深いテクスチャーです。



1 銀鼠 (ギンネズ)

帯：JWOB-006
 プレーンニット帯 1 ぎんねず (P.76)



2 紺 (コン)

帯：JWOB-006
 プレーンニット帯 4 こん (P.76)

共通柄グッズ

1 銀鼠 (ギンネズ)



共通柄グッズ

2 紺 (コン)



YUKATA

浴衣

▶JWYK-003 縞切り子

組 成：ポリエステル30% 綿70%
 サイズ：P.75 標準浴衣サイズ表参照
 共通柄グッズにつきましては、
 「J-Vague Vol.6 Hotel Equip」P.83を
 ご参照ください。

切り子の文様を縞に見立て、モダンにアレンジしています。
 一つ一つの線に何色も色を重ねてプリントしたこだわりのデザインです。



1 黄金 (コガネ)

帯：JWOB-006
 プレーンニット帯 7 てつこん (P.76)



2 浅葱 (アサギ)

帯：JWOB-005
 菱ニット帯 3 からし (P.77)

共通柄グッズ

1 黄金 (コガネ)



共通柄グッズ

2 浅葱 (アサギ)



YUKATA

浴衣

▶JWYK-004 菱小紋

組成：ポリエステル30% 綿70%
 サイズ：P.75 標準浴衣サイズ表参照
 共通柄グッズにつきましては、
 『J-Vague Vol.6 Hotel Equip』P.83を
 ご参照ください。

伝統的な菱の紋をシンプルに表現しています。
 今までにないモダンな菱と色が浴衣をスタイリッシュに着こなせるデザインです。



1 白鼠 (シロネズ)

帯：JWOB-005
 菱ニット帯 6 くる (P.77)



2 栗色 (クリイロ)

帯：JWOB-006
 プレーンニット帯 6 ちゃ (P.76)

共通柄グッズ



1 白鼠 (シロネズ)

共通柄グッズ



2 栗色 (クリイロ)



YUKATA

浴衣



●JWCYUK-009 手まり

組成：綿100%
 サイズ：身丈 155cm 148cm 141cm

帯：JWOB-006
 プレーンニット帯 4 こん (P.76)

●JWCYUK-007 露芝

組成：綿100%
 サイズ：身丈 155cm 148cm 141cm

帯：JWOB-006
 プレーンニット帯 8 えんじ (P.76)

●JWCYUK-005 もみじ

組成：綿100%
 サイズ：身丈 165cm 160cm 155cm 148cm

帯：JWOB-006
 プレーンニット帯 3 からし (P.76)

	S	M	L	LL	3L
適応身長	150-155cm	155-165cm	165-175cm	175cm-	175cm-
身丈	141	148	155	160	165
後ろ幅	68	68	68	70	70
前幅	30	32	32	32	34
おくみ幅	10	10	10	10	10
衿巾	5.5	5.5	5.5	5.5	5.5
衿丈	66	68	68	71	71
袖幅	32	34	34	36	36
袖丈	35	35	35	35	35
ケース入数	50	50	50	50	50

単位：cm

YUKATA

浴衣

▶JWSYK-001 藍ずり APENINO

組 成：ポリエステル30% 綿70%
 サイズ：P.75 標準浴衣サイズ表参照
 ケース入数：40枚

生地の上に藍を擦り付けて柄を作り出す藍ずりの手法をプリントで表現しました。
 何層にも藍を重ねた様な奥深い色の深みが高級感を創り出します。



帯：JWOB-006
 プレーンニット帯 7 てつこん (P.76)

1 藍 (アイ)



業務用高耐久プリント APENINO®

お客様に常にキレイな商品をお届けいたします。

- ◇色落ちによる廃棄ロスの削減ができます。
- ◇他の被洗物への汚染や白地部分への再移染を防ぎます。
- ◇濃色でも初期の湯洗回数の削減ができます。

工業洗濯による顔料脱落比較

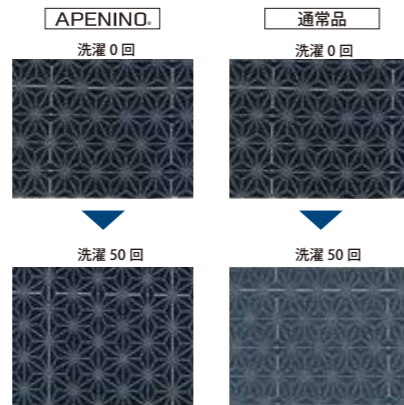

洗濯を繰り返しても色落ちが少ないため、製品寿命が長くなります。

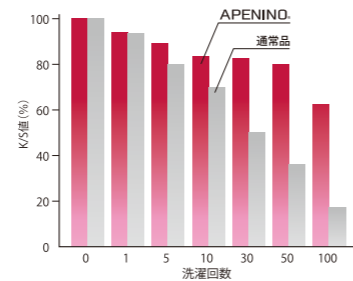

《試験方法》

APENINOと比較布に工業洗濯(塩素系漂白剤入り)を行った後、洗濯前を基準色とした比較比(重値K/S値)を測定、顔料の脱落を比較した。
 ※重値K/S値:基準色に対する濃度比を表す値。基準値(100)に比べて濃度が薄ければ、数値は小さくなる。

APENINO®はシキボウ株式会社の登録商標です。

YUKATA

浴衣

廃番

▶JWSYK-002 市松 APENINO

組 成：ポリエステル30% 綿70%
 サイズ：P.75 標準浴衣サイズ表参照
 ケース入数：40枚



帯：JWOB-005
 菱ニット帯 2 えんじ (P.77)

3 茜 (アカネ)



1 黄金 (コガネ)

2 浅葱 (アサギ)

3 茜 (アカネ)

4 紺 (コン)

5 墨 (スミ)

標準浴衣サイズ

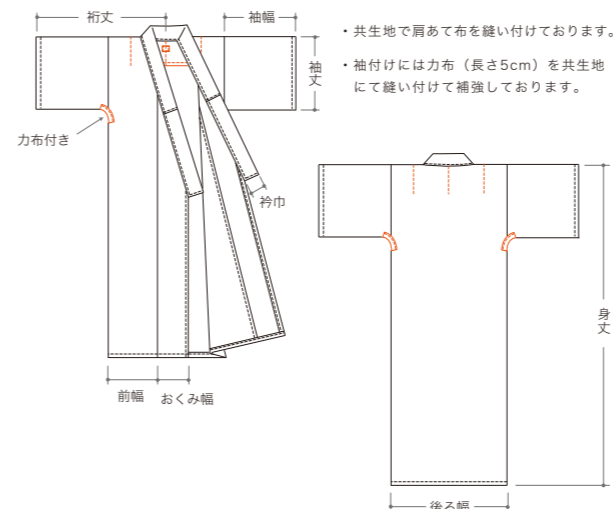

P.69-72、P.74-75に適用

	SS	S	M	L	LL
適応身長	145-150cm	150-155cm	155-165cm	165-175cm	175cm-
身丈	133	138	145	152	160
後ろ幅	68	68	68	68	68
前幅	32	32	32	32	32
おくみ幅	15	15	15	15	15
衿巾	5.5	5.5	5.5	5.5	5.5
衿丈	69	69	69	69	69
袖幅	35	35	35	35	35
袖丈	35	35	35	35	35
ケース入数	50	50	50	50	50

単位: cm

サイズ表示ラベル



- ・襟付けより1.5cm下に白地に黒文字のサイズネーム(3×3cm)を縫い付けております。
- ・別注ラベルやサイズ識別カラーチップの縫い付けも承ります。

OBI
帯

●JWOB-007 経紬帯

組 成：ポリエステル100%
サイズ：7×280cm

リバーシブル商品



1 ギンネズ × コン



1 ギンネズ × コン

2 コガネ × マッチャ

3 フジ × クリイロ

●JWOB-008 千鳥帯

組 成：ポリエステル100%
サイズ：7×280cm

リバーシブル商品



2 コガネ × ニビイロ



1 ギンネズ × コン

2 コガネ × ニビイロ

●JWOB-006 プレーンニット帯

組 成：ポリエステル100%
サイズ：8×270cm



7 てつこん



1 ぎんねず

2 びんく

3 からし

4 こん

5 むらさき

6 ちゃ

7 てつこん

8 えんじ

9 みどり

OBI
帯

●JWOB-005 菱ニット帯

組 成：ポリエステル100%
サイズ：8×260cm

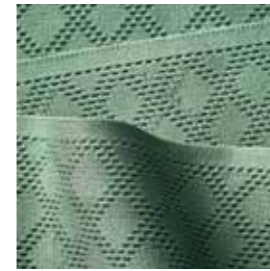

5 わさび



1 のうこん

2 えんじ

3 からし

4 こげちゃ

5 わさび

6 くる

●JWOB-001 平帯

組 成：アクリル80% ポリエステル20%
サイズ：5×240cm

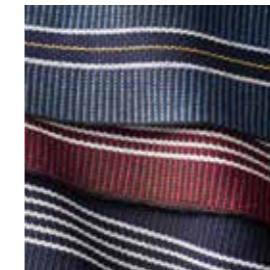

3 あお 2 えんじ 1 こん



1 こん

2 えんじ

3 あお

●JWOB-002 平帯

組 成：アクリル80% ポリエステル20%
サイズ：7×240cm

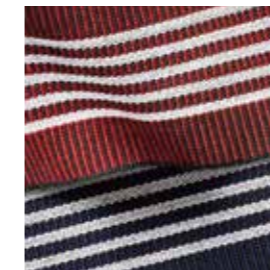

2 えんじ 1 こん



1 こん

2 えんじ

●JWOB-004 朱子帯

組 成：ポリエステル100%
サイズ：4.5×230cm

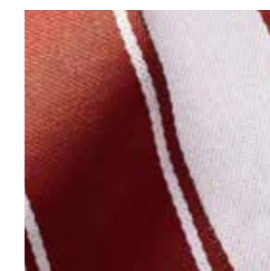

2 えんじ/しろ



1 すみねず/しろ

2 えんじ/しろ

3 こん/しろ

4 あおねず/しろ

5 みどり/しろ

HAORI
陣羽織・茶羽織

染め差のある糸を織り入れることで織織りの表情を出しています。
また、糸による繊細な凹凸のテクスチャー感が
ちりめんの様な風合いを表現しています。



▶JWHA-011 経織
組成：ポリエステル100%
ケース入数：陣羽織 40枚
茶羽織 40枚

1 銀鼠 (ギンネズ)

2 抹茶 (マツチャ)

3 黄金 (コガネ)

4 栗色 (クリイロ)

5 藤 (フジ)

6 紺 (コン)



羽織：6 紺 (コン)

HAORI
陣羽織・茶羽織

千鳥の模様を織細でモダンにアレンジしました。
高密度で織り上げ、しなやかで落ち感のある
風合いとなっております。



▶JWHA-012 千鳥
組成：ポリエステル100%
ケース入数：陣羽織 40枚
茶羽織 40枚

1 銀鼠 (ギンネズ)

2 純色 (ニビイロ)

3 紺 (コン)

4 黄金 (コガネ)



羽織：1 銀鼠 (ギンネズ)

HAORI

陣羽織・茶羽織

親子の様な大小からなる縞立てを高密度織りで表現しています。
たて糸とよこ糸の織り組織によって縞の凹凸感を表現した味わいのあるテクスチャーです。



▶JWHA-013 親子縞
組成：ポリエステル100%
ケース入数：陣羽織 40枚
茶羽織 40枚

1 銀鼠 (ギンネズ)

2 抹茶 (マツチャ)

3 黄金 (コガネ)

4 小豆 (アズキ)



羽織：3 黄金 (コガネ)

HAORI

陣羽織・茶羽織

よるけの表情を織り組織で表現しています。
たて糸の上品な光沢感と見る角度によって織り柄が見える使いやすい柄無地となっています。



▶JWHA-014 よるけ縞
組成：ポリエステル100%
ケース入数：陣羽織 40枚
茶羽織 40枚

1 銀鼠 (ギンネズ)

2 抹茶 (マツチャ)

4 栗色 (クリイロ)

3 純色 (ニビイロ)



羽織：2 抹茶 (マツチャ)

HAORI

陣羽織・茶羽織

▶JWHA-001 漣 さざなみ
 組成：ポリエステル100%
 機能性：SR(落汚)加工品・静電気防止品



羽織：627 栗 (クリ)

628 抹茶 (マッチャ)

626 柿 (カキ)

627 栗 (クリ)

625 葡萄 (ブドウ)

629 紺 (コン)



▶JWHA-015 霧 きり
 組成：ポリエステル100%
 機能性：防炎加工品



羽織：12 紺 (コン)

7 銀鼠 (ギンネズ)

5 黄金 (コガネ)

11 焦茶 (コグチャ)

10 藤 (フジ)

12 紺 (コン)



HAORI/YUAMI

陣羽織・茶羽織/湯浴み着

▶JWHA-010 あったか羽織

組成：ポリエステル100% (マイクロファイバー)
 ケース入数：陣羽織 20枚
 茶羽織 10枚



1 ブラウン

3 ボルドー



2 ベージュ

4 ネイビー



陣羽織・茶羽織専用裏地

組成：ポリエステル100%



008 ベージュ

175 カーキ

110 ワイン

072 ネイビー

092 ブラック

裏地の仕様につきましては、
 背当て・背総裏地・総裏地よりお選びください。
 ポケット1ヶ所付き。
 刺しゅうや織ネームの縫い付けも承ります。

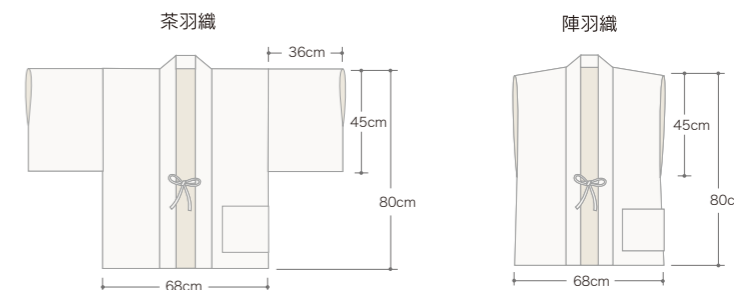

▶JWYAM-001 湯浴み着 セパレート

組成：ポリエステル100%
 サイズ：(トップス) 55cm
 (パンツ) 55cm
 ケース入数：25セット



▶JWYAM-002 湯浴み着 ワンピース型

組成：ポリエステル100%
 サイズ：着丈80cm
 ケース入数：40枚



TOWEL

肌ざわり、使い心地を追求したリラックスできるタオル。
ホワイトタオルからカラータオルまで、
幅広いラインナップを取り揃えております。



世界的に高級タオルとして有名な

「エジプト綿」^{しんきょうめん}「新疆綿」^{しんきょうめん}「サンホーキン綿」など世界の原料や「今治」などの日本の産地があります。

当社ではこの4つの商品もお客様のご要望に応じて承っております。



エジプト綿

世界的に評価の高い超長綿。
その中でもナイル川流域の一部でのみ収穫が
できる希少性の高い超長綿を「ギザ綿」
(GIZAコットン)と呼びます。
生産から納品まで管理体制の整った最高級の
綿として取引されています。

新疆綿

^{しんきょう}新疆ウイグル自治区で栽培される超長綿。
北緯44度に位置し砂漠地域に灌漑して栽培
されています。
晴れた日が多く日照時間が長い為、一日の
寒暖の差が大きく綿の繊維が順調に成熟する
ことで知られています。

サンホーキン綿

カリフォルニア州のサンホーキンバレイで
灌漑栽培されており繊維強さに優れています。
また、綿作管理技術や夾雑物除去能力が高い
ため世界で最もクリーンな綿の一つとされて
います。

今治

愛媛県今治市を中心とする生産量日本一の
タオル産地。
一年を通じて温暖で晴れた日が多く降水量が
少ない気候地域にありながら、硬度が低く不純物
が少ないタオルづくりに適した軟水に富んでいます。
この軟水のおかげで、綿本来が持っている柔ら
かさを十分に引き出すことができます。

COLOR TOWEL

カラータオル



バスタオル：⑳ ネイビー フェイスタオル：㉒ グレー ハンドタオル：㉞ ターコイズ



- ㉒ クリーム
- ㉓ ライトイエロー
- ㉔ イエロー
- ㉕ ローズピンク
- ㉖ サーマンピンク
- ㉗ アプリコット
- ㉘ ゴールド
- ㉙ ベージュ
- ㉚ グレー
- ㉛ グリーン
- ㉜ ミントグリーン
- ㉝ ターコイズ
- ㉞ ブルー
- ㉟ ダークグレー
- ㊱ ネイビー
- ㊲ ブラック
- ㊳ ダークブラウン

COLOR TOWEL

カラータオル

● バスタオル 組成：綿100% パイル番手：32/2

品番	枚数	サイズ	カラー	ケース入数	仕様	
JWCBTC-001	1,000	70×140cm	㉒ クリーム	㉚ グレー	60枚	三ツ巻
			㉓ ベージュ	㉛ ブラック		
JWCBTC-002	1,200	70×140cm	㉔ アプリコット	㉜ ダークブラウン	48枚	三ツ巻
			㉕ ゴールド	㉝ ミントグリーン		
			㉖ サーマンピンク	㉞ ターコイズ		
			㉗ ローズピンク	㉟ ブルー		
			㉘ ライトイエロー	㊱ ダークグレー		
			㉙ イエロー	㊲ ネイビー		
			㉚ グリーン			
			㉛ ベージュ	㉛ ブラック		
			㉜ ゴールド	㉜ ダークブラウン		
			㉝ ローズピンク	㉝ ターコイズ		
㉞ イエロー	㉞ ブルー					

● フェイスタオル 組成：綿100% パイル番手：32/2

品番	枚数	サイズ	カラー	ケース入数	仕様	
JWCFTC-005	240	34×86cm	㉒ クリーム	㉚ グレー	240枚	三ツ巻
			㉓ ベージュ	㉛ ブラック		
			㉔ アプリコット	㉜ ダークブラウン		
			㉕ ゴールド	㉝ ミントグリーン		
			㉖ サーマンピンク	㉞ ターコイズ		
			㉗ ローズピンク	㉟ ブルー		
			㉘ ライトイエロー	㊱ ダークグレー		
			㉙ イエロー	㊲ ネイビー		
			㉚ グリーン			
			JWCFTC-006	260		
㉜ ゴールド	㉜ ダークブラウン					
㉝ ローズピンク	㉝ ターコイズ					
㉞ イエロー	㉞ ブルー					
㉚ グリーン						

● ハンドタオル 組成：綿100% パイル番手：32/2

品番	枚数	サイズ	カラー	ケース入数	仕様	
JWCHTC-001	150	34×34cm	㉛ ベージュ	㉛ ブラック	480枚	三ツ巻
			㉜ ゴールド	㉜ ダークブラウン		
			㉝ ローズピンク	㉝ ミントグリーン		
			㉞ イエロー	㉞ ターコイズ		
			㉚ グリーン	㉞ ブルー		
			㉚ グレー			
			㉚ グレー			



WHITE TOWEL

ホワイトタオル



●バスタオル 組成：綿100% **定番在庫商品**

品番	枚数	サイズ	パイル番手	ケース入数	仕様
JWCBT-1000	1,000	70×140cm	32/2	50枚	飾り縫製
JWCBT-1200	1,200	70×140cm	32/2	50枚	飾り縫製
JWCBT-1500	1,500	70×140cm	32/2	50枚	飾り縫製
JWCBT-1800	1,800	70×140cm	16S	40枚	飾り縫製

●フェイスタオル 組成：綿100% パイル番手：32/2 **定番在庫商品**

品番	枚数	サイズ	ケース入数	仕様
JWCFT-240	240	34×86cm	240枚	飾り縫製
JWCFT-260	260	34×86cm	240枚	飾り縫製
JWCFT-280	280	34×86cm	200枚	飾り縫製
JWCFT-300	300	34×86cm	200枚	飾り縫製
JWCFT-320	320	34×86cm	200枚	飾り縫製

●ウォッシュタオル 組成：綿100% パイル番手：32/2 **定番在庫商品**

品番	枚数	サイズ	ケース入数	仕様
JWCWT-130	130	34×34cm	500枚	オーバーロック
JWCWT-160	160	34×34cm	400枚	オーバーロック

別注柄・別注色承ります。

BATH MAT

バスマット



●バスマット 組成：綿100% パイル番手：21/4 **定番在庫商品**

品番	枚数	サイズ	ケース入数	仕様
JWCBM-800	800	40×70cm	100枚	飾り縫製
JWCBM-1000	1,000	48×80cm	60枚	飾り縫製

BODY TOWEL

ボディタオル

●JWAST-002 ワッフルボディタオル

組成：綿100%
サイズ：32×86cm
ケース入数：300枚



●JWAST-003 畦織ボディタオル

組成：綿100%
サイズ：20×90cm
ケース入数：300枚



FOOT MAT

フットマット

●JWFM-001 フットマット/サテンバンドフラワー

組成：綿42% 麻58%
サイズ：45×60cm

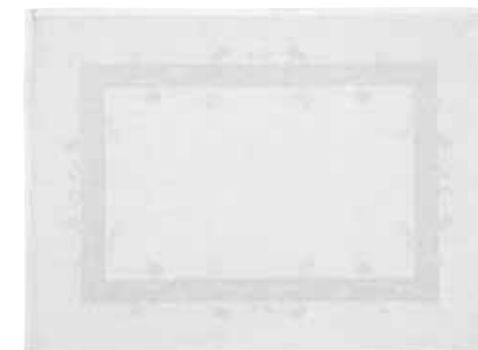

●JWFM-002 フットマット/サテンバンド

組成：綿52% 麻48%
サイズ：40×60cm



SPA MAT

サウナルームを快適に。特殊ポリエステル糸など素材にこだわり機能性に富んだスパマットをラインナップしました。



●JWSPM-010 快適Jスパマット

組成：(側地)ポリエステル100%(タスラン加工)
(中材)ポリエステル100%
サイズ：60×120cm
充填量：90g/m²
仕様：瓢箪型キルト、周囲ヘム縫製
ケース入数：12枚
※両面使用可能



1 クリーム



2 ブラウン

▶JWSPM-011 快適Jマイマット

組成：(側地)ポリエステル100%(タスラン加工)
(中材)ポリエステル100%
サイズ：40×50cm
充填量：90g/m²
仕様：瓢箪型キルト、周囲ヘム縫製
ケース入数：40枚
※両面使用可能



1 クリーム



2 ブラウン

特殊なポリエステル加工糸（※タスラン加工）を使用。ボリュームがありソフトな風合いとシックな色調。吸水・速乾性・洗濯耐久性にすぐれています。

※タスラン加工
圧搾空気をノズルから噴射し、それによってフィラメント糸に小さなループを作って嵩高な糸に仕上げる加工。

SPA MAT

スパマット

●JWSPM-014 エーテックスマット

組成：ポリエステル100%
サイズ：60×110cm
パイル長：約12mm
仕様：周囲ヘム縫製
ケース入数：15枚
※小ロットにて別注サイズ承ります。

速乾性、吸水性にすぐれ、糸抜けや毛玉が出にくくなっています。



●JWSPM-013 ベイシングマット

組成：綿100%
サイズ：75×120cm
パイル長：約12mm
仕様：周囲ヘム縫製
ケース入数：12枚
※小ロットにて別注サイズ承ります。

吸水性にすぐれた綿素材のマットです。



●JWSPM-012 瞬乾マット

組成：ポリエステル100%
サイズ：65×130cm
仕様：周囲ヘム縫製
ケース入数：20枚
※両面使用可能



〈速乾性に優れた【高吸水表面ドライ編物】〉

高吸水トリコットは、編物を多層の特殊構造体とすることで、ソフトな風合い・肌触りと高い吸水性を保持します。吸水しても表面には水分が残留せず、内層に保持された水が再び表面に逆戻りしないため表面にドライ感があります。

〈吸水性・保水性〉

トリコット生地に高吸水性・速乾性がある上、2枚目・3枚目のダイヤ柄生地で、吸水性・保水力を大幅に高めるように3枚重ね仕様になっています。表面のドライ感、サラサラ感を長く保ちます。

〈乾燥効率、作業性の良さ〉

遠心脱水での脱水効率が非常に良く、乾燥時間も短縮できます。（綿製品の1/3：当社比）
よって、生地へのダメージが少なく済みます。また乾燥時間の大幅短縮により、工場での作業性、生産性も大きくアップします。

●JWSPM-006 サウナマット

組成：綿100%
パイル：21/1
サイズ：70×140cm
仕様：周囲ヘム縫製
ケース入数：30枚

パイル地を2枚合わせにした高吸水性マットです。



1 ゴールド



2 ベージュ

WASHABLE SLIPPERS

地球環境にやさしいエコロジー商品です。

ベタつきがなく、サラッとした履き心地で、いつも清潔な状態でゲストの方々をお迎えすることができます。

サスティナブル（持続可能）な社会に貢献する商品ラインナップです。



●JWWS-001 ドライワッフルスリッパ

組 成：【甲表】ポリエステル100%
【甲裏】ポリエステル100%（メッシュ）
【底材】EVA通気タイプ 9mm厚

サイズ：28cm
ケース入数：100足

※定番色の別注サイズ及び仕様につきましては約500足より承ります。

見た目に優しいワッフル素材と底材には通気孔を設け、水抜けを良くし洗濯乾燥時間を短縮できるように仕上げました。

（底面）EVA通気タイプ



EVA：エチレンビニールアセテート
エチレン酢酸共重合樹脂 気泡で形成、水を吸わず、ウレタン・ポリエチレンより丈夫で千切れにくい素材です。



1 オフホワイト



2 アイボリー



7 ブラウン

WASHABLE SLIPPERS

ウォッシュャブルスリッパ

●JWWS-003 ウォッシュャブルパイルスリッパ

組 成：【甲表】（パイル）綿100%
（基布）ポリエステル100%
【甲裏】ポリエステル100%（メッシュ）
【底材】EVA通気タイプ 9mm厚

サイズ：28cm
ケース入数：100足

※定番色の別注サイズ及び仕様につきましては約500足より承ります。

肌に優しい綿パイル素材を使用し、快適な履き心地を体感できます。



1 ホワイト

●JWWS-005 ジャージースリッパ

組 成：【甲表】ポリエステル100%
【甲裏】ポリエステル100%（メッシュ）
【底材】EVA通気タイプ 9mm厚

サイズ：28cm
ケース入数：100足

※定番色の別注サイズ及び仕様につきましては約500足より承ります。

品格・高級感のあるジャージー素材を採用しております。



2 ブラウン

●JWWS-006 ニットスリッパ

組 成：【甲表】ポリエステル100%
【甲裏】ポリエステル100%（メッシュ）
【底材】EVA通気タイプ 9mm厚

サイズ：28cm
ケース入数：100足

※定番色の別注サイズ及び仕様につきましては約500足より承ります。

高品質なニット素材を使ったタイプです。



在庫が無くなり次第
廃色になります

1 オフアイボリー



2 ブラウン



3 ネイビー



在庫が無くなり次第
廃色になります

4 グリーン

WASHABLE SLIPPERS

ウォッシュャブルスリッパ

●JWWS-002 メッシュスリッパ

組成：【表面】ポリエステル100%（メッシュ）
【底材】EVA 9mm厚
サイズ：28cm
ケース入数：100足

●JWWS-002S メッシュスリッパ 子供用

組成：【表面】ポリエステル100%（メッシュ）
【底材】EVA 9mm厚
サイズ：20cm
ケース入数：150足

※定番色の別注サイズ及び仕様につきましては約500足より承ります。
※別注色は約2,000足より承ります。

積層2重構造の立体型メッシュタイプ。
乾燥効率が良く、通気性に優れた商品です。



●JWSH-001 スリッパホルダー

組成：ポリプロピレン100%（硬質）
※別注品承ります。



1 ホワイト

1 ホワイト子供用



2 ゴールド

3 ブラウン

2 ゴールド子供用



4 ワイン

5 ネイビー

3 ブラウン子供用



8 グレー
(底材 ホワイト)

12 ブラック
(底材 ホワイト)

CUSTOM MADE SLIPPERS

カスタムメイドスリッパ

仕様・素材・厚み等ご要望に応じて別注にて承ります。

■JWWS-008 ご当地スリッパ

組成：【表面】ポリエステル100%（メッシュ）
【底材】EVA 9mm厚
サイズ：28cm・20cm（子供用）

各地を象徴するご当地柄やオリジナルデザインのスリッパをプリントにて約500足より承ります。



■JWWS-009 ちりめんスリッパ

組成：【表面】ポリエステル100%（メッシュ）
【底材】EVA 9mm厚
サイズ：28cm・20cm（子供用）



2 青海波 ネイビー

■ロゴ刺繍入り

オリジナルロゴを刺繍にて承ります。



■カラーバイアステープ品

ご要望のカラーを別注にて承ります。



■エリ付加工品



■透明ポケット付き



■いぐさ

※いぐさはウォッシュャブルタイプではございません。天然素材ゆえに色差が生じますがご了承ください。



■子供用



CLEANING TOOL

クリーニングツール

●JWLC-001 リネンカート コ型

材質：スチール白塗装
仕様：4点キャスター付き（別梱包）
サイズ：W41×D37×H83cm
ケース入数：6台



●JWLC-002 リネンカート Z型

材質：スチール白塗装
仕様：4点キャスター付き（別梱包）
サイズ：W41×D37×H83cm
ケース入数：5台



▶JWLB-001 リネンバッグ

組成：ポリエステル100%
参考サイズ：W41×D41×H85cm（四角柱型）
ケース入数：50枚

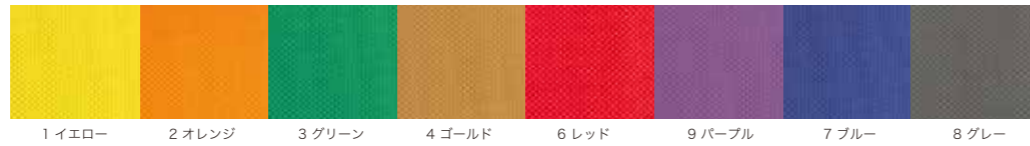

▶JWLB-002 リネンバッグ

組成：ポリエチレン100%
参考サイズ：W41×D41×H85cm（四角柱型）
ケース入数：50枚

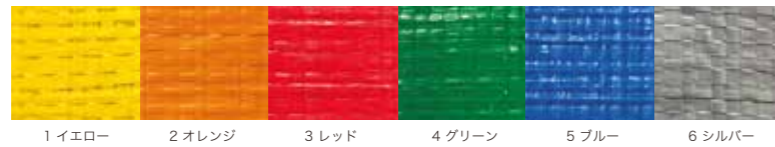

平物タイプ



四角柱タイプ
（紐仕様）



四角柱タイプ
（ハトメ仕様）



別注サイズ・仕様・ロゴ・ネームプリントを承ります。※洗濯物を長時間入れた状態にすると、色がる場合がございますのでご注意ください。

廃番

▶JWCLT-002 拭き上げタオル

組成：綿100%
サイズ：40×60cm
ケース入数：500枚



●JWCLT-003 拭き上げタオル(マイクロファイバー)

組成：ポリエステル90% ナイロン10%
サイズ：35×35cm
ケース入数：500枚



1 ブルー 2 イエロー 3 ピンク

▶JWCLT-004 ランドリーネット

組成：ポリエステル100%
参考サイズ：50×70cm
70×90cm
ケース入数：60枚



1 ホワイト 2 イエロー 3 ピンク 4 グリーン 5 ブルー

表示マークについて

カタログに掲載している商品に下記のマークを表示しております。



吸水(落汚)加工が施された商品のマークです。



サンフォライズ機にて防縮(サンフォライズ)加工が施された商品のマークです。



制電防止が施された商品のマークです。



公益財団法人日本防災協会の定めた防災性能試験に合格した防災製品のマークです。防災ラベルが必要な際は製品に縫い付けいたします。



寝装寝具、アメニティなどの別冊「J-vague vol.6 Hotel Equip」カタログもございます。

株式会社アベイチ ABEICHI CO.,LTD.
<http://www.abeichi.co.jp>

大阪営業部
大阪市中央区南船場2丁目4番8号 長堀プラザビル9階 〒542-0081
TEL:06-6263-0123(代表) FAX:06-6263-0120
Head Office
Nagahori Plaza Bldg.9F 4-8 Minamisemba 2-chome, Chuo-ku, Osaka 542-0081 Japan
TEL:+81(0)6-6263-0123 FAX:+81(0)6-6263-0120

東京支店
東京都港区芝4丁目12番2号 クロスサイド田町ビル8階 〒108-0014
TEL:03-5439-4811(代表) FAX:03-5439-4810
Tokyo Branch
Crossside Tamachi Bldg.8F 12-2 Shiba 4-chome, Minato-ku, Tokyo 108-0014 Japan
TEL:+81(0)3-5439-4811 FAX:+81(0)3-5439-4810

札幌営業所
北海道札幌市中央区南11条西1-5-16 カサ・ウィスタリア1107号 〒0640811
TEL:011-211-1455 FAX:011-211-1453

<お取り扱い上の注意>

- ・洗濯時に蛍光増白剤・塩素漂白剤の入った洗剤を使用しますと変色する恐れがありますのでご注意ください。
- ・糸素材や洗濯条件により収縮が異なります。T/Cは綿より縮む場合もありますのでご注意ください。
- ・洗濯条件によっては移染する場合がありますのでご注意ください。

<カタログのお取り扱いについて>

- ・商品の組成は標準値であり、若干のばらつきはご容赦ください。
- ・カタログと実際の商品が若干異なる場合があります。
- ・写真は印刷のため、現物と色や質感等が相違している場合があります。予めご了承ください。発注の際は生地などをご確認をお願いいたします。
- ・輸入品はサイズ・仕様が表示と若干異なる場合があります。
- ・誤発注につきましては、送料及び諸経費はお客様負担で商品到着後一週間以内とさせていただきます。
- ・掲載商品の仕様及び価格は本カタログ発行時(2020年9月)のもので、経済の変動、品質の改善により、やむを得ず価格・仕様・デザイン等を予告なく変更させていただく場合があります。ご注文の場合は販売店あるいは弊社営業所にご確認いただきますようお願い申し上げます。

当カタログに掲載している商品及び写真の著作権は、株式会社アベイチに帰属するものであり、それらを許可なく複製、転載することを固くお断りいたします。